



Robert H Peterson Co.

Real  Fyre
Hand-Crafted Gas Logs Since 1949

**OWNER'S
MANUAL**

**GLOWING EMBER
GAS LOG SET
WITH
PRE-ASSEMBLED
SAFETY
CONTROL VALVE
AND REGULATOR**



**Certified to:
ANSI Z21.60b-2004
(CSA 2.26-2004)**

G45 SERIES PRE-ASSEMBLED TRIPLE T BURNER

WARNING: If the information in this manual is not followed exactly, a fire or explosion may result causing property damage, personal injury or loss of life.

- Do not store or use gasoline or other flammable vapors and liquids in the vicinity of this or any other appliance.

WHAT TO DO IF YOU SMELL GAS

- Open a window.
- Do not try to light any appliance.
- Do not touch any electrical switch; do not use any phone in your building.
- Immediately call your gas supplier from neighbor's phone. Follow the gas supplier's instructions.
- If you cannot reach your gas supplier, call the fire department.

Installation and service must be performed by an NFI Certified or other qualified, professional installer, service agency or the gas supplier.



We recommend that our gas hearth products be installed and serviced by professionals who are certified in the U.S. by the National Fireplace Institute® (NFI) as NFI Gas Specialists.

INSTALLER & CONSUMER :
These Instructions **MUST** be retained with this appliance

IMPORTANT: READ THESE INSTRUCTIONS CAREFULLY BEFORE STARTING INSTALLATION OF YOUR LOG SET

Your Real-Fyre Gas Log Set is to be installed only in a solid-fuel burning fireplace with a working flue constructed of noncombustible material. Solid fuels shall not be burned in a fireplace where this gas log set is installed. The installation, including provisions for combustion, ventilation air and required minimum permanent vent opening, must conform with the National Fuel Gas Code (Z223.1) and applicable local building codes. A damper clamp is included to maintain the minimum permanent vent opening and to prevent full closure of the damper blade. **The chimney damper MUST be fully open when burning the log set. Your log set is designed to burn with yellow flames; thus adequate ventilation is absolutely necessary.**

IMPORTANT: To comply with certification, listings, and building codes, and for safe operation and proper performance, **ONLY** Peterson parts and accessories **MUST** be used with this gas log set.



ROBERT H. PETERSON CO. 14724 East Proctor Ave., City of Industry, CA 91746



Robert H Peterson Co.

Real Fyre

Hand-Crafted Gas Logs Since 1949

manuel des
propriétaires

**PRÉMONTÉ
ENSEMBLE DE LA
GROSSE BÛCHE
DU GAZ
DE LA CENDRE
ARDENTE LUIRE**



Certifié à : NORME
ANSI Z21.60B-2004
(CSA 2.26-2004)

SÉRIE G45 BRÛLEUR T TRIPLE

AVERTISSEMENT: Si les informations dans ce manuel ne sont pas suivies exactement, un feu ou explosion peut résulter cause propriété endommagée, blessure personnelle ou perte de vie.

Ne mettez pas en réserve ou utilisez de l'essence ou autres vapeurs inflammables et liquides dans le voisinage de celui-ci ou tout autre appareil.

CE QUI FAIT SI VOUS AVEZ SENTI LE GAZ

- n'essaie pas d'allumer de l'appareil.
- ne touche pas de changement électrique; ne utilisez pas du téléphone dans votre bâtiment.
- appelle immédiatement votre fournisseur du gaz du téléphone d'un voisin et suit les directives des fournisseurs du gaz.
- Si vous ne pouvez pas atteindre votre fournisseur du gaz, appelle le département du feu.

Installation et service doivent être exécutés par un [installateur] qualifié, agence du service ou

**INSTALLATEUR & CONSOMMATEUR:
Ces directives doivent être retenues
avec cet appareil**

IMPORTANT: LISEZ CES DIRECTIVES AVANT AVEC SOIN de COMMENCER L'INSTALLATION De VOTRE GROSSE BUCHE a MIS

Votre Peterson Real-Fyre Tronçonne l'Ensemble est installé seul dans un solide-combustible cheminée brûlante avec un combustible du fonctionnement a construit de matière du [noncombustible]. Combustibles solides ne seront pas brûlés dans une cheminée où un gaz tronçonne l'ensemble est installé. Le minimum permanent décharge l'ouverture a fourni par la cheminée de la cheminée ou cheminée plus humide décharge les produits du [flue] est inscrit sur page 3. La cheminée plus humide doit être arrangé maintenir dans une manière le minimum permanent décharge l'ouverture. L'installation, y compris vivres pour combustion et ventilation aère, doit conformer avec le National américain le Code du Gaz de la Combustible du National Standard (Z223.1, ANSI Z21.60a-2003) et codes du bâtiment applicables locaux. Au Canada l'installation doit conformer avec le courant PEUT/ CGA B149.1 et B149.2 Installation Code. La Douche froide de cheminée devrait être ouverte pleinement quand brûler l'ensemble du journal. Votre ensemble du journal est conçu pour brûler avec les flammes du jaune; donc la ventilation adéquate est absolument nécessaire.



IMPORTANT: Pour opération sûre et performance adéquate et pour se conformer avec Certification CSA, SEULEMENT Robert H. Peterson part et les accessoires doivent être utilisés avec cet ensemble de la grosse bûche du gaz.

ROBERT H. PETERSON CO. 14724 East Proctor Ave., City of Industry, CA 91746 , USA

TABLE OF CONTENTS

| | |
|---|----|
| PARTS LIST | 4 |
| SAFETY CONTROL SYSTEM FOR G45 MANUAL | 5 |
| SAFETY CONTROL SYSTEM FOR G45-16M | 5 |
| SAFETY CONTROL SYSTEM FOR G45-15M | 6 |
| SAFETY CONTROL SYSTEM FOR G45-01M | 6 |
| SAFETY CONTROL SYSTEM FOR G45-10M | 7 |
| SAFETY CONTROL SYSTEM FOR G45-11M | 7 |
| IMPORTANT INFORMATION | 8 |
| REAL-FYRE G45 SERIES TECHNICAL DATA TABLE | 8 |
| MINIMUM FREE OPENING AREA OF CHIMNEY DAMPER FOR VENTING | 8 |
| INSTALLATION OF YOUR GAS LOG SET | 9 |
| DAMPER CLAMP INSTRUCTIONS | 9 |
| INSTALLING THE BURNER | 9 |
| GRANULE AND EMBER PLACEMENT | 9 |
| LOG PLACEMENT | 10 |
| LOG PLACEMENT (CONTINUED) | 11 |
| ALTERNATIVE LOG PLACEMENT PATTERNS SUMMARY | 11 |
| OPTIONAL BONUS LOG PLACEMENT | 11 |
| OPTIONAL CHARRED SERIES INSTALLATION | 12 |
| EMBER COALS PLACEMENT | 12 |
| LOG PLACEMENT | 12 |
| LIGHTING INSTRUCTIONS FOR G45 MANUAL VALVE | 13 |
| LIGHTING INSTRUCTIONS FOR G45 15M REMOTE VALVE | 15 |
| LIGHTING INSTRUCTIONS FOR G45 16M VALVE | 17 |
| LIGHTING INSTRUCTIONS FOR G45 01M ELECTRONIC VALVE | 19 |
| LIGHTING INSTRUCTIONS FOR APK-10 | 21 |
| LIGHTING INSTRUCTIONS FOR APK-11 | 23 |
| PILOT BURNER ADJUSTMENT | 25 |
| WARRANTY | 26 |

PARTS LIST

Note: The parts for RDPG45-24 Golden Oak Designer Plus 24" Set are illustrated and listed. Log styles and sizes will vary depending upon the G45 series log set ordered. When ordering replacement parts, be sure to indicate your log set model.

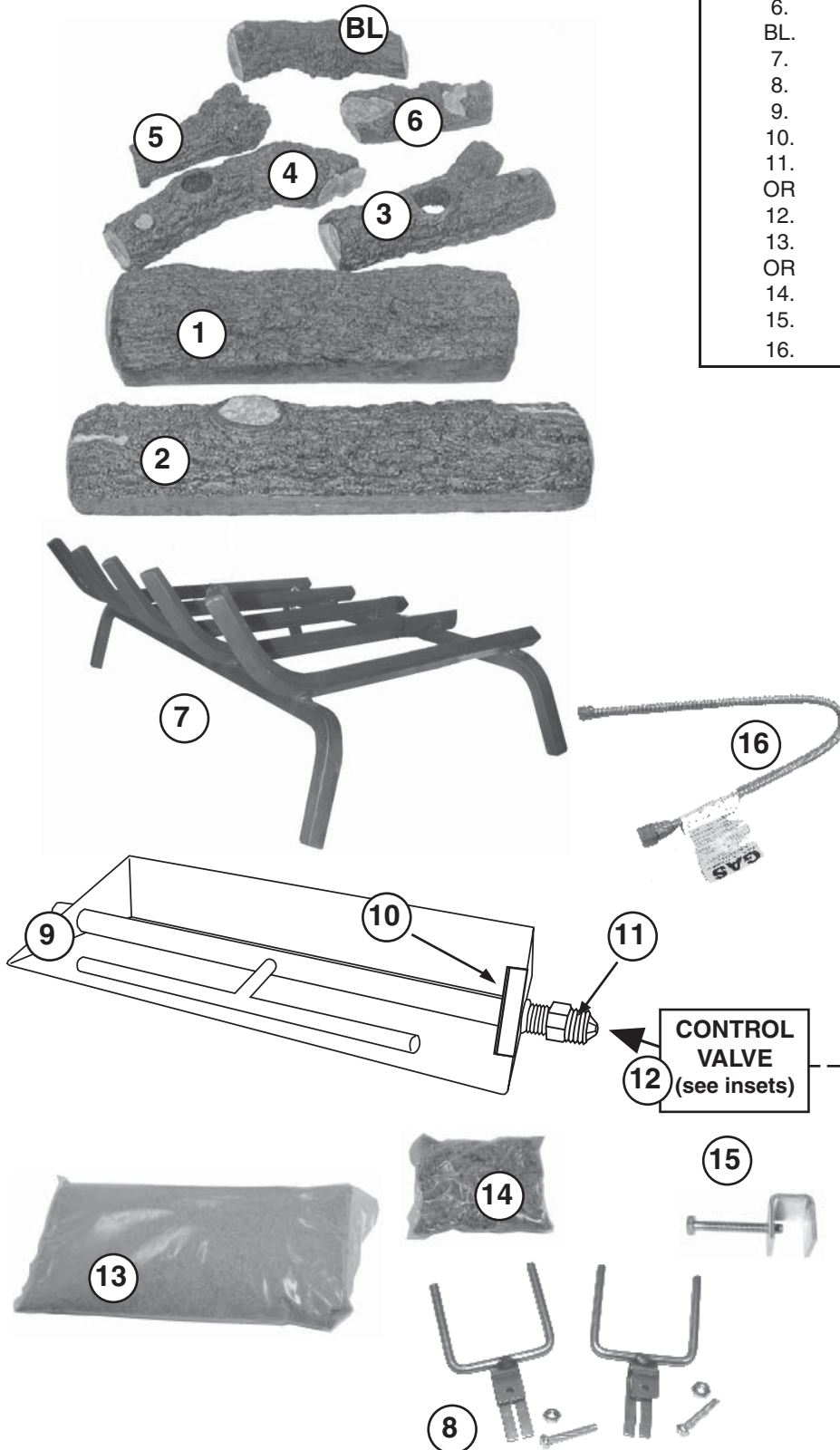

Illustrations not to scale

For all valves see detailed information on following pages

| Item No. | Description |
|----------|---|
| 1. | 20" rear log |
| 2. | 24" front log |
| 3. | 15" middle left log |
| 4. | 15" middle right log |
| 5. | 9" top left log |
| 6. | 9" top right log |
| BL. | Bonus log |
| 7. | Grate |
| 8. | Log locator (with screws & nuts) |
| 9. | Burner pan |
| 10. | Flame diverter bracket |
| 11. | Fuel injector (for natural gas only) |
| OR | Air mixer (for propane gas only) |
| 12. | Control valve system (see insets) |
| OR | Select sand granules (natural gas only) |
| OR | Vermiculite granules (propane only) |
| 14. | Embers |
| 15. | Damper clamp |
| 16. | Connector kit |

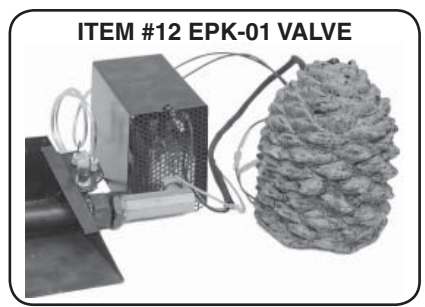
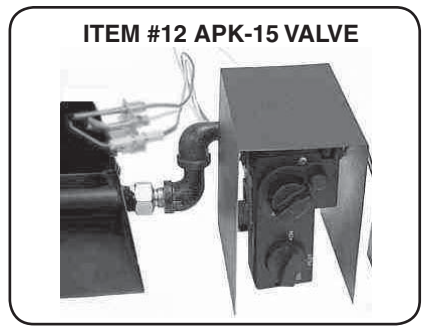

SAFETY CONTROL SYSTEM FOR G45 MANUAL

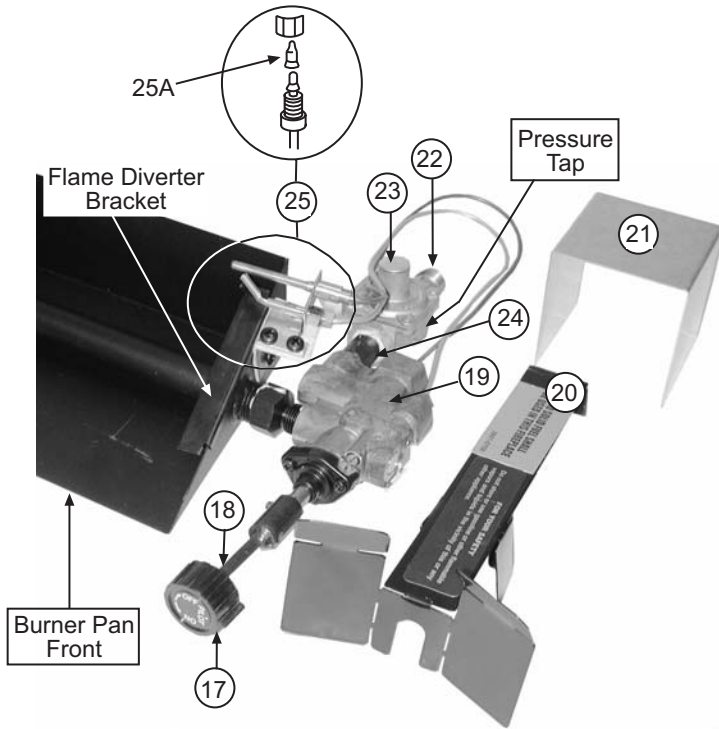

| Item No. | Description |
|----------|---------------------------------|
| 17. | Control knob |
| 18. | Extension |
| 19. | Manual SPK valve |
| 20. | Manual valve cover |
| 21. | Regulator cover |
| 22. | Adaptor, 1/2MFL x 3/8MPT |
| 23. | Pressure regulator, natural gas |
| OR | Pressure regulator, L.P. gas |
| 24. | Nipple, 3/8 x 1.5" |
| 25. | Pilot assembly, natural gas |
| OR | Pilot assembly, L.P. gas |
| 25A. | Natural gas orifice |
| OR | L.P. gas orifice |

SAFETY CONTROL SYSTEM FOR G45-16

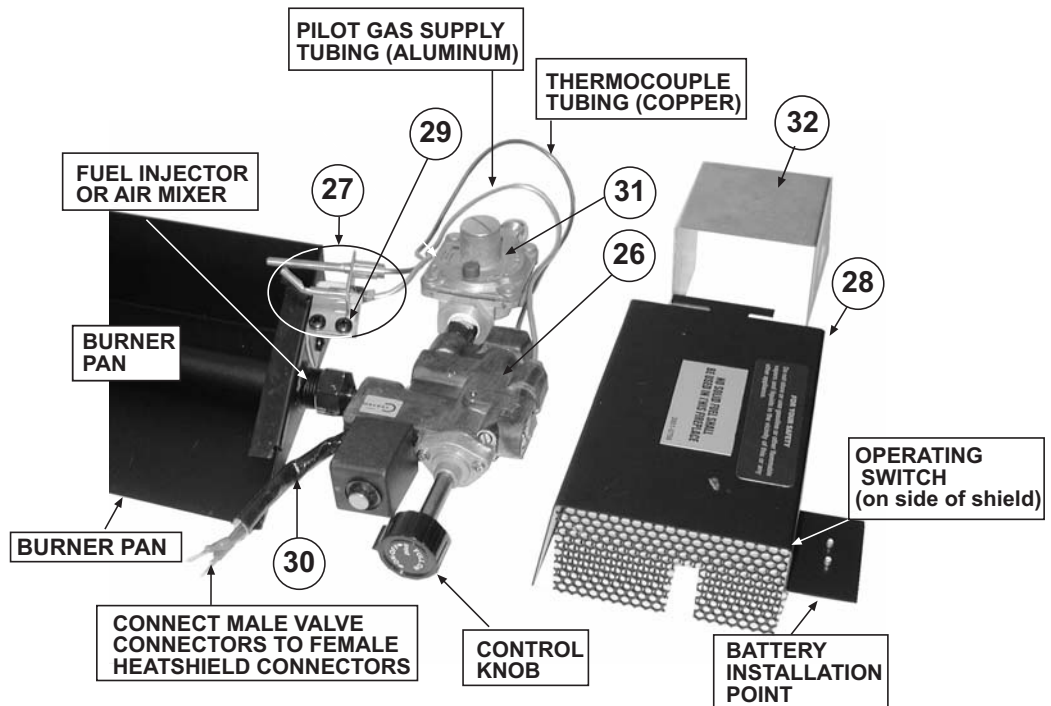

| Item No. | Description |
|----------|---------------------------------|
| 26. | Valve, natural or L.P. gas |
| 27. | Pilot assembly, natural gas |
| OR | Pilot assembly, L.P. gas |
| 28. | Heatshield |
| 29. | Screw #10 x 3/8" Phillips (2) |
| 30. | Wire harness, 24" |
| 31. | Pressure regulator, natural gas |
| OR | Pressure regulator, L.P. gas |
| 32. | Regulator cover |

All replacement parts may be obtained from
your nearest Real-Fyre dealer.
For assistance in locating a dealer, you may contact
the address listed on the front page.

SAFETY CONTROL SYSTEM FOR G45-15

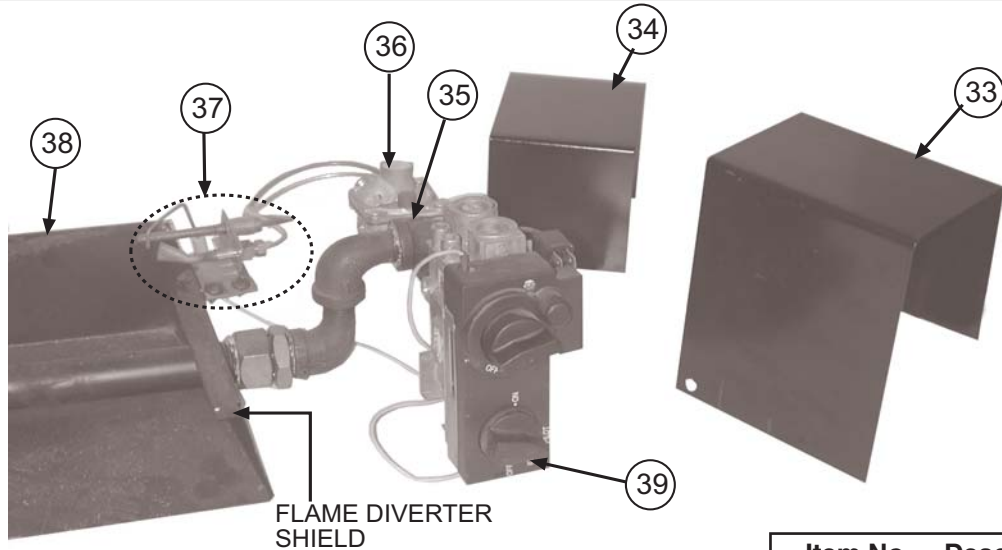

Item 40 Decorative
Wood Chunk
(not to scale)



| Item No. | Description |
|----------|---|
| 33. | Radiant heat shield |
| 34. | Regulator heat shield |
| 35. | Nipple, 3/8" X 3/8" |
| 36. | Pressure regulator, natural gas OR Pressure regulator, L.P. gas |
| 37. | Pilot assembly (natural gas) OR Pilot assembly (L.P. gas) |
| 38. | G45 burner pan |
| 39. | Valve, natural gas OR Valve, L.P. gas |
| 40. | Decorative wood chunk |

SAFETY CONTROL SYSTEM FOR G45-01

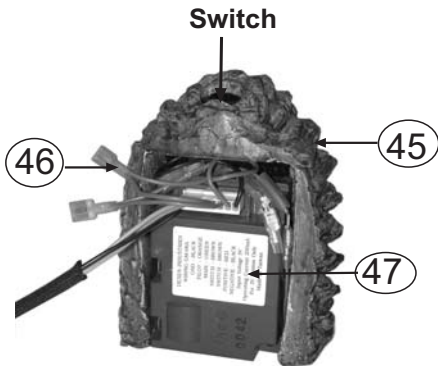
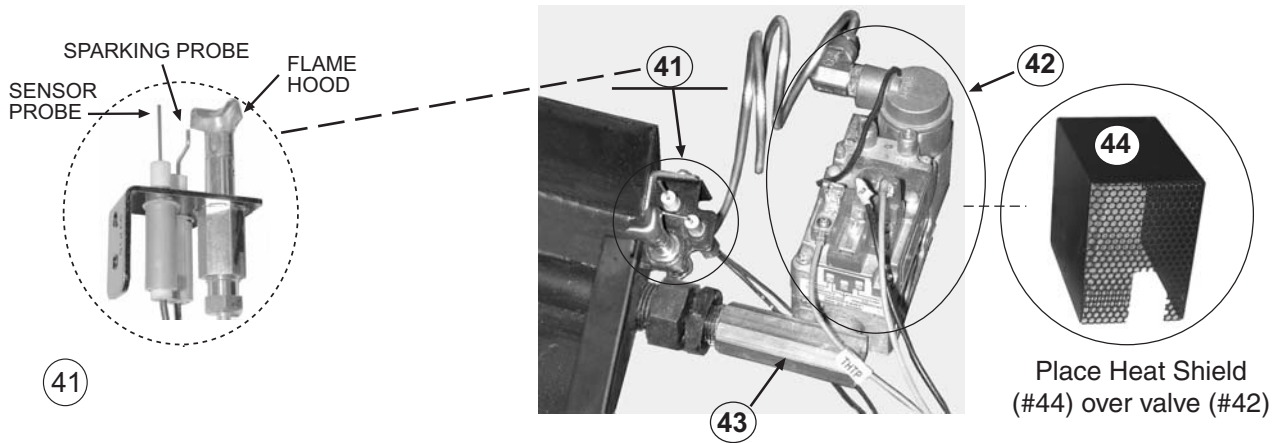

| Item No. | Description |
|----------|---|
| 41. | Pilot assembly (natural) OR Pilot assembly (L.P.) |
| 42. | Valve assembly (natural or L.P. gas) |
| 43. | Brass adaptor w/o plug |
| 44. | Heat shield |
| 45. | Pine cone with switch (EPK-1) |
| 46. | Wire harness, 24" |
| 47. | Ignition module pack |

SAFETY CONTROL SYSTEM FOR G45-10

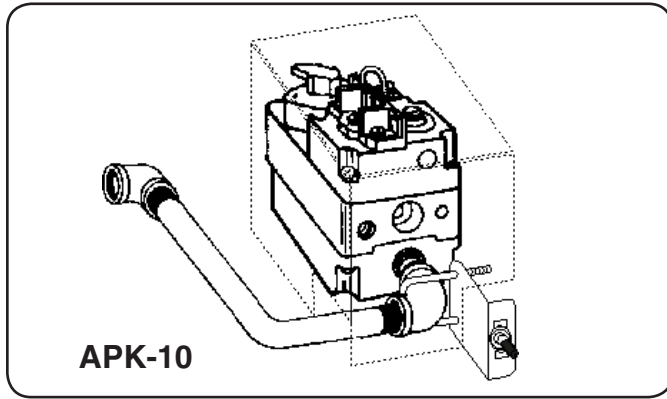

APK-10

SAFETY CONTROL SYSTEM FOR G45-11

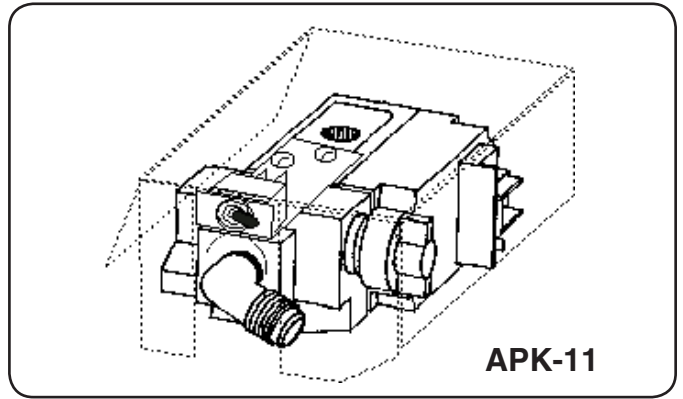

APK-11

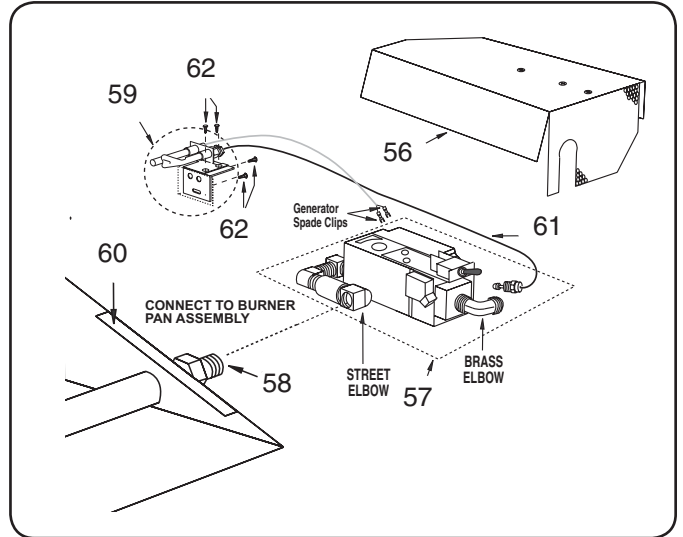
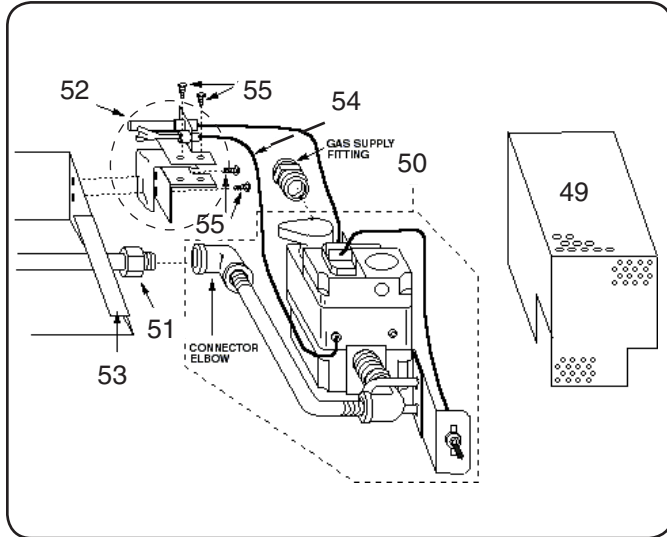

| Item No. | Description |
|----------|-------------------------------|
| 49. | Heat shield |
| 50. | Valve assembly |
| 51. | Fuel injector |
| OR | Air mixer (supplied w/burner) |
| 52. | Pilot assembly |
| 53. | Flame diverter bracket |
| 54. | Pilot gas supply line |
| 55. | Screws, #10, blk (4) |

| Item No. | Description |
|----------|-------------------------------|
| 56. | Heat shield |
| 57. | Valve assembly |
| 58. | Fuel injector |
| OR | Air mixer (supplied w/burner) |
| 59. | Pilot assembly |
| 60. | Flame diverter bracket |
| 61. | Pilot gas supply line |
| 62. | Screws, #10, blk (4) |

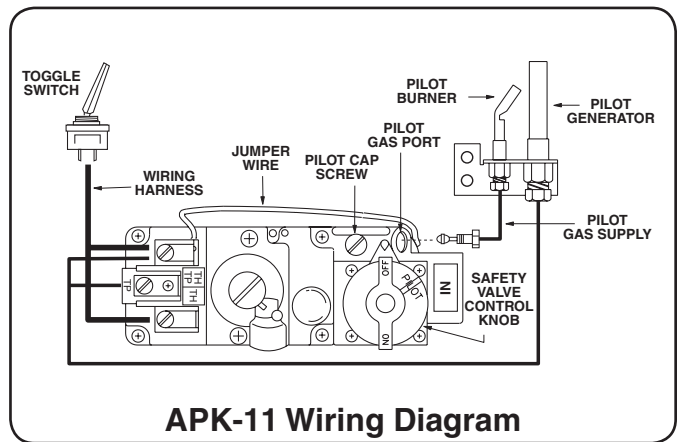
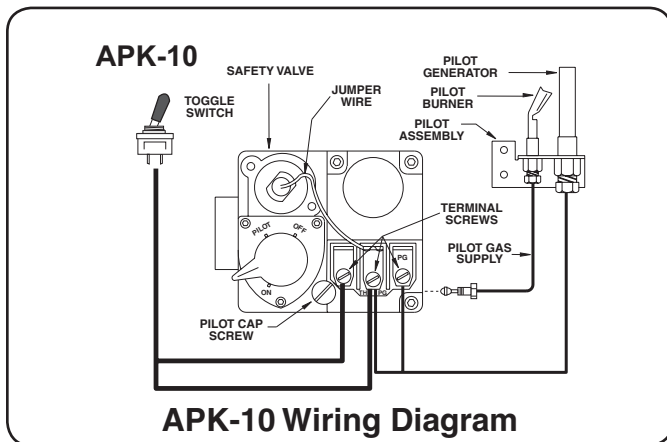

IMPORTANT INFORMATION

Do not use this log set if any part has been under water. Immediately call a qualified, professional service technician to inspect the appliance and to replace any part of the control system and any gas control which has been under water.

The gas log set must be isolated from the gas supply piping system by closing its individual shut-off valve during any pressure testing of the gas supply system at test pressures equal to or less than 1/2 psig. The gas log set and its individual shut-off valve must be disconnected from the gas supply piping system when testing at pressures in excess of 1/2 psig.

Keep the area of the gas log set clear and free from combustible materials, gasoline and other flammable vapors and liquids.

IMPORTANT: For safe operation and proper performance and to comply with CSA Certification, ONLY Robert H. Peterson parts and accessories must be used with this gas log set.

The minimum inlet gas supply pressure for purpose of input adjustment is 5" for natural gas and 11" for propane gas. Maximum inlet gas supply pressure for this burner is 10" for natural and 14" for propane gas.

A fireplace screen must be in place when the log set is burning and, unless other provisions for combustion air are provided, the screen must have an opening(s) for introduction of combustion air. When a glass fireplace enclosure (door) is used, operate the gas log set with the glass doors open.

The minimum firebox dimensions in which log set is certified to be installed, is listed in the "Technical Data Table" below.

Real-Fyre G45 Series Technical Data Table

| Burner Size | Minimum Fire Box Dimensions | | | BTU Rating | |
|-------------|-----------------------------|-------|--------|------------|---------|
| | Front Opening * | Depth | Height | Nat. | Propane |
| 16" | 25" | 13" | 18" | 55,000 | 35,000 |
| 18"/20" | 27" | 13" | 18" | 75,000 | 45,000 |
| 24" | 33" | 14" | 18" | 90,000 | 65,000 |
| 30" | 39" | 14" | 18" | 96,000 | 75,000 |
| 36" | 45" | 14" | 18" | 96,000 | 75,000 |

**NOTE:
FOR REMOTE READY
UNITS, THE
MAXIMUM BTU
THRU PUT OF SOME
VALVES MAY VARY.**

* An additional 2" to 3" is recommended to center the log set.

Minimum Free Opening Area of Chimney Damper for Venting

| For Factory Built Fireplaces Log Set Sizes | | | | | For Masonry Built Fireplaces Log Set Sizes | | | |
|---|--------|---------|--------|---------|---|---------|--------|---------|
| Chimney Height | 16" | 18"&20" | 24" | 30"&36" | 16" | 18"&20" | 24" | 30"&36" |
| 15' | 24 SQ" | 36 SQ" | 46 SQ" | 49 SQ" | 35 SQ" | 46 SQ" | 54 SQ" | 58 SQ" |
| 20' | 21 SQ" | 29 SQ" | 38 SQ" | 41 SQ" | 32 SQ" | 43 SQ" | 49 SQ" | 52 SQ" |
| 25' | 17 SQ" | 26 SQ" | 32 SQ" | 35 SQ" | - | - | - | - |
| 30' | 16 SQ" | 23 SQ" | 29 SQ" | 31 SQ" | 29 SQ" | 39 SQ" | 45 SQ" | 47 SQ" |

Note: The minimum chimney height from hearth to top of chimney is 15'.

THE FOLLOWING LOG STYLES ARE COMPATIBLE WITH THE G45 BURNER SYSTEM:

| | | |
|-------------------------------|----------------------------------|--------------------------------|
| RDP: Golden Oak Designer Plus | BD: Royal English Oak Designer | CHB: Charred Royal English Oak |
| FO: Forest Oak | HD: Heritage Oak Designer | CHF: Charred Forest Oak |
| FOS: Forest Split Oak | W: White Birch | CHN: Charred Northern Oak |
| CR: Cedar | WCF: Western Campfyre | NO: Noble Oak |
| ACR: Aged Cedar | CHD: Charred Oak | R: Golden Oak |
| RED: Red Oak | CHS: Charred Split | RRO: Rugged Oak |
| S: Split Oak | CHRED: Charred Red Oak | PO: Post Oak |
| SDP: Split Oak Designer Plus | CHCR: Charred Cedar | B: Royal English Oak |
| RRSO: Rugged Split Oak | CHACR: Charred Aged Cedar | H: Heritage Oak |
| WO: Woodland Oak | CHRRSO: Charred Rugged Split Oak | CDR: Coastal Driftwood |

IMPORTANT

For all valves, the air **MUST** be purged from the gas line before the pilot will light and burn properly. The time needed to purge will depend on the length of the gas line to the unit and the amount of time since the unit or gas line was last used. It may take several minutes before all the air is purged and the pilot will light and burn properly. Follow the "Lighting Instructions" (Pages 13-24) in this manual.

INSTALLATION OF YOUR GAS LOG SET

The Peterson Real-Fyre gas log set must be installed by a qualified, professional technician. Instructions must be followed carefully to insure proper performance and full benefit from your gas log set.

DAMPER CLAMP INSTRUCTIONS

The damper clamp with hex bolt (Item 15 / Figure 1) is designed to prevent full or accidental closure of the damper. It should be permanently installed and is easily attached to most damper blades with pliers or wrench, as illustrated in Figures 2a and 2b. Should the clamp not fit, or fail to provide the permanent vent opening listed in the table found on page 8, have a permanent stop installed, remove the damper blade or have the damper cut to provide the minimum permanent opening required.

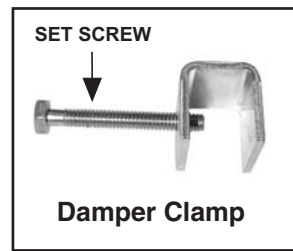

Figure 1

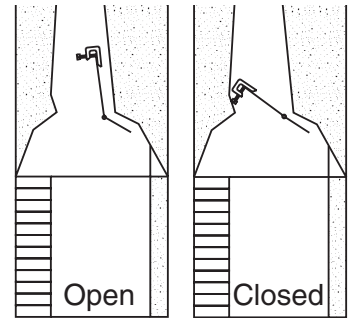

Figure 2a

Figure 2b

INSTALLING THE BURNER

REFER TO PARTS LIST (PAGE 4) WHEN FOLLOWING THESE INSTRUCTIONS.

Peterson Real-Fyre gas log sets must be installed only in a wood burning fireplace with the minimum venting requirements met (see page 8). Check parts list to be sure all parts are included.

Gas supply pipe must be 1/2" minimum interior diameter or larger. If the gas line is longer than 20', a larger diameter line may be necessary.

Step 1. Remove the grate (Item 7) from the carton and attach the log locators (Item 8) to the 2 outer bars of the grate with bolts and nuts. The log locators should be positioned at the middle of the bars with bolt slots facing towards fireplace side walls (Figure 3). Do not fully tighten until after step 4.

Step 2. Attach the smaller adaptor from the connector kit (Item 16c) to the end of the nipple behind the regulator on your manual, APK-15 or APK-16 valves and tighten. For the 15, 16 and EPK-01 valves, connect it to the brass elbow at the rear of the valve or if attached, to the regulator behind the valve.

Step 3. Place the burner pan (Item 9) into the fireplace so the open burner pan faces to the room.

Step 4. Place the grate over the burner pan so the log locator brackets fit over the back edge of the burner pan to lock it in position. Tighten the log locators into place.

Step 5. Center this assembly in the fireplace and place it as far back in the fireplace as possible. Remove the grate for gas connection and granule placement.

Step 6. **Be sure gas to the fireplace is off.** Attach the larger adaptor from the connector kit (Item 16a) to the gas supply and tighten. Connect the large adapter to the small adapter installed in step 2, with connector kit tubing (item 16b). Ensure the pan rests level on the fireplace floor after connection. Adjust the pan if necessary.

Step 7. Turn on the gas and test for leaks with soapy water solution (**Never use open flame for testing**).

Step 8. Place the heat shield over the valve and regulator.

Important: Heat shields must be in place during operation of the gas log set. Overheating of valve will cause shut down of gas log set or other operating problems.

Figure 3 Log locators on grate.

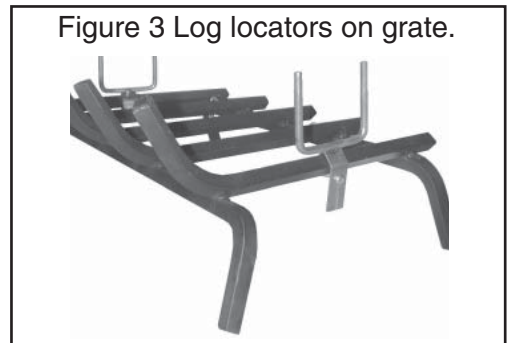

GRANULE AND EMBER PLACEMENT

GRANULE PLACEMENT

With the burner off and the grate removed, fill the burner pan completely with **granules*** (Item 13). Slope the granules at the same angle as burner pan.

***Note: Use only select sand for natural gas burners and vermiculite for propane gas burners.**

EMBER PLACEMENT

Sprinkle embers (Item 14) lightly and evenly over entire surface of the granules. (For Charred Series log sets, refer to page 12). Replace the grate so that the bottom tabs on the log-locator brackets fit over the back edge of the pan, locking it in position.

LOG PLACEMENT

Note: For Charred Series, see instructions on page 12.

Proper log placement is important to insure proper performance of your Real-Fyre gas log set. Be sure to follow the log placement instructions carefully. 3 optional log placement patterns, an exclusive feature of Real-Fyre gas logs, are explained below. (For 16" log sets, see page 11).

REAL-FYRE GAS LOG SETS 18"-36".
24" Golden Oak (RDP) log set shown.

For all Options - Step 1. Place the rear bottom log (Log #1) on the back of the grate (Figure 4), and slide it forward against the log locators. Place the front log (Log #2) on the front of the grate and slide it back against the log locators. The log locators ensure that adequate space between the logs is maintained for a cleaner burn.

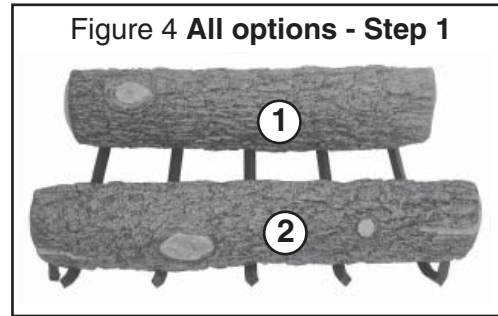

Option 1 - Step 2. Place the two middle logs (Logs #3 & #4) on the bottom logs (Logs #1 & #2). The knotholes of the middle logs are placed over the space between the front and rear bottom logs (Figure 5).

Option 1 - Step 3. Top logs (Logs #5 & #6) are placed with one end resting near the knothole of the middle logs and the other resting on top of the front bottom log (Figure 6).

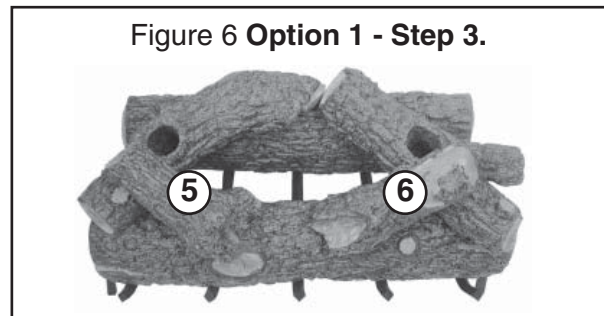
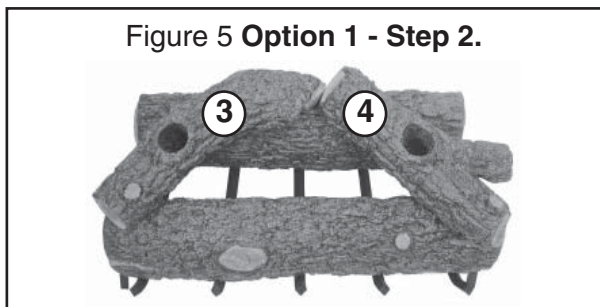

Option 2 - Step 2. Place the middle logs as instructed under Option 1 (Figure 5).

Option 2 - Step 3. Top log #5 is placed with one end near the knothole of the other middle log and the other end resting on the bottom rear log. Top log #6 is placed with one end near a middle log knothole and the other end resting on the bottom front log as in Figure 7.

Option 3 - Step 2. Place the middle logs (Logs #3 & #4) so they are parallel, resting on the bottom logs with the knotholes over the space between the bottom logs.

Option 3 - Step 3. Place top logs (Logs #5 & #6) parallel to each other, across middle logs, as in Figure 8.

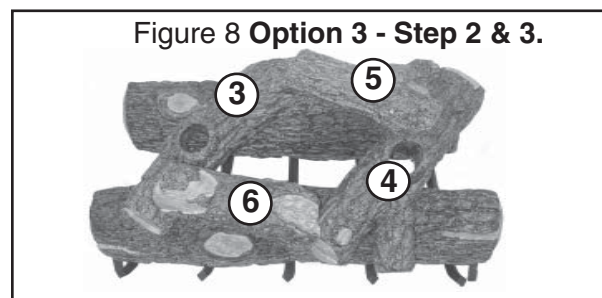
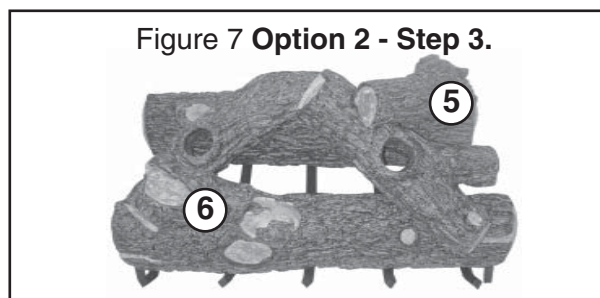

CAUTION: BURN HAZARD.

LOGS WILL REMAIN HOT FOR SOME TIME AFTER USE.

YOU MUST MAINTAIN THE LOG LAYOUT AS SHOWN TO ENSURE PROPER OPERATION OF YOUR LOG SET.

IF YOU NEED TO REPOSITION ANY LOG TO MAINTAIN THE PROPER LAYOUT, USE HEAT RESISTANT GLOVES OR ALLOW LOGS ADEQUATE TIME TO COOL BEFORE HANDLING.

LOG PLACEMENT (continued)

ALTERNATIVE LOG PLACEMENT PATTERNS SUMMARY

The three illustrations below show the three log placement patterns available for Real-Fyre O.T.L. Certified glowing embers gas log sets. The mirror image of each of the illustrations is also approved.

Option 1



Option 2

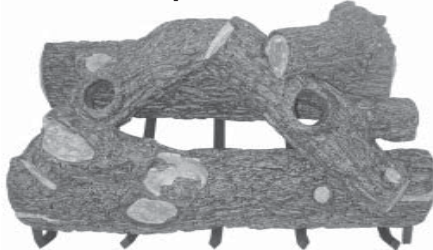

Option 3



OPTIONAL BONUS LOG PLACEMENT

If your log set contains an optional bonus log (included with Emberwood Deluxe, Emberwood Deluxe Designer, Golden Oak Designer Plus and Split Oak Designer Plus Log Sets), it should be placed directly above the front or rear bottom logs (Logs #1 and #2), so it does not extend into the space between the front and rear logs (Figure 9).

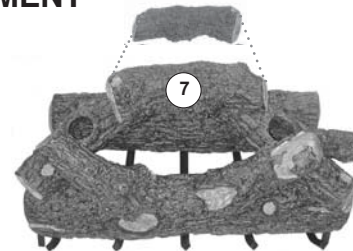

Figure 9
Bonus log
above
rear log

REAL-FYRE GAS LOG SETS 16" If you have a 16" log set, follow the steps below.

Step 1. Place the front and rear bottom logs on the grate (Figure 10). The face with the bark effect should face out into the room. The longest log is placed in front. The log locators ensure that adequate space between the logs are maintained for a cleaner burn.

Figure 10
Step 1.



Step 2. Place the left and right middle logs on the bottom logs as illustrated (Figure 11).

Figure 11
Step 2.

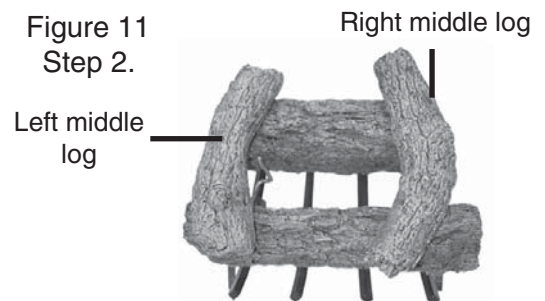

Step 3. Place the front top log with one end resting on top of the front end of the left middle log. The other end will rest on the front bottom log. Place rear top log with one end resting on top of the back end of right middle log. The other end will rest on the rear bottom log (Figure 12).

Figure 12
Step 3.

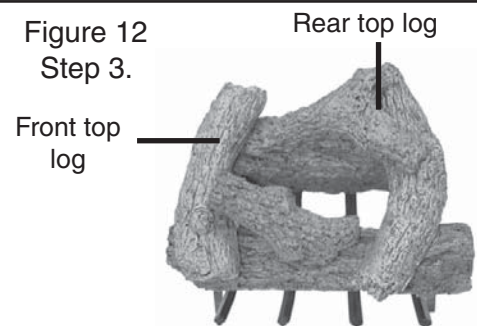

OPTIONAL CHARRED SERIES INSTALLATION

EMBER COALS PLACEMENT

Attach the COALS FYREBED (Part No. CHD-01) to the burner by slipping it onto the back edge (center left to right) with the perforated section facing towards the back fireplace wall (Figure 13a). Cover the surface of the COALS FYREBED with the EMBER COALS (Part No. EM-4, supplied with your Charred Series log set) (Figure 13b). For best glowing performance, they should be applied evenly and pulled slightly apart so the fibers are somewhat loose. (It is not necessary to pile the entire bag of the EMBER COALS. More EMBER COALS may be added after completion of the entire installation).

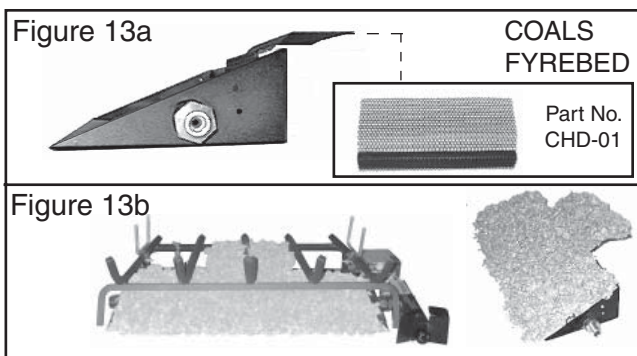

LOG PLACEMENT

Log styles and sizes will vary depending upon the Charred Series log set ordered.

CHARRED SPLIT OAK DESIGNER PLUS (SDP) layout shown.

Place the long bottom rear log (Log #2) on the back of the grate with the flat featureless side facing the rear of the fireplace. Slide it forward to touch the log locator. The two sections of the front log (Logs #1A & 1B) are placed on the front of the grate with the charred sections facing each other and approximately one inch apart at the top (Figure 14). Slide them back against the log locators. The log locators insure that adequate space between front and rear logs are maintained for a cleaner burn.

Place the two curved logs (Logs #3 & #4) so that one end rests on each front log section (Logs #1A & 1B) and the other end rests on the rear log (Log #2).

The charred sections should be over the opening between the front and rear logs (Figure 15).

Place the small top charred logs (Logs #5 & #6) so they rest over the charred sections of the front bottom log sections (Logs #1A & 1B) and on the two curved logs (Logs #3 & #4) (Figure 16).

Finally, place the curved top charred log (Log #7) to rest on the two top logs at rear, but not encroaching into the space between rear and front logs (Figure 17).

Note: The additional top log (Log #7) is not available with 18" log sets.

Figure 14



Figure 15

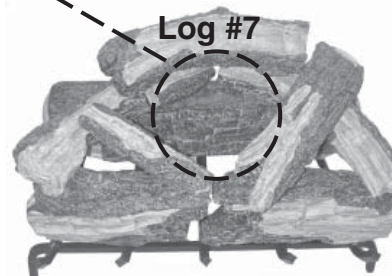

Figure 16



MAINTAIN A SPACE IN THE CENTER OF THE LOGS AT ALL TIMES

Figure 17



FOR YOUR SAFETY, READ BEFORE LIGHTING

* We recommend that before you install your log set you familiarize yourself with the control valve layout. This will help you to be confident operating the log set when fully installed (see Figures below for typical control positions).

WARNING: If you do not follow these instructions exactly, a fire or explosion may result causing property damage, personal injury or loss of life.

The Peterson Real-Fyre gas log set has a pilot which must be lit by hand. When lighting the pilot, follow these instructions exactly.

BEFORE LIGHTING, smell all around the gas log set area for gas. Be sure to smell next to the floor because some gas is heavier than air and will settle on the floor. **IF YOU SMELL GAS, FOLLOW THE INSTRUCTIONS ON PAGE 1.**

Use only your hand to push in or turn the gas control knob. Never use tools. If the knob will not push in or turn by hand, don't try to repair it. Call a qualified, professional service technician. Force or attempted repair may result in fire or explosion.

LIGHTING INSTRUCTIONS FOR G45 MANUAL VALVE

1. **STOP!** Read the safety information above.
2. Push in the gas control knob slightly and turn clockwise ↻ to "OFF" (Figure 18). NOTE: The knob cannot be turned from "PILOT" to "OFF" unless the knob is pushed in slightly. Do not force.

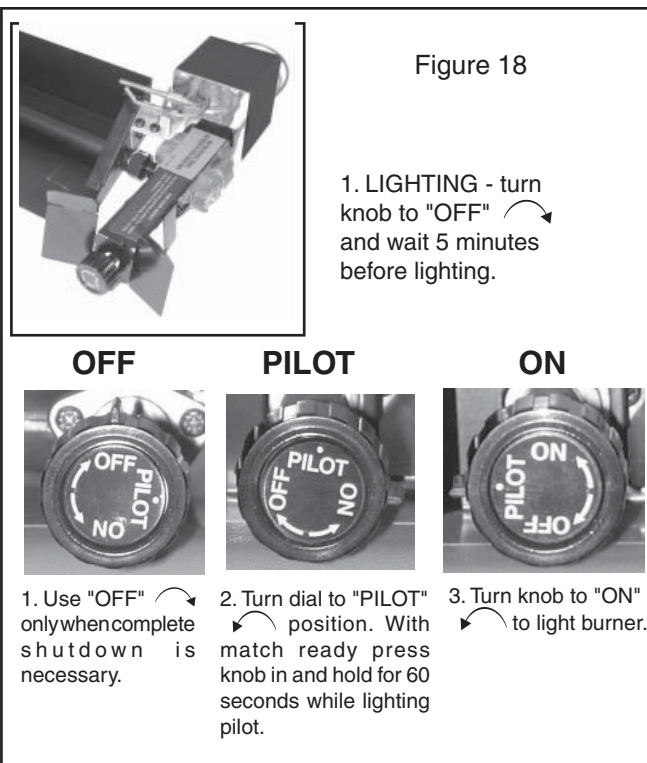

3. Wait five (5) minutes to clear out any gas. If you then smell gas, STOP! Follow the safety information above. If you don't smell gas, go to the next step.

4. Find pilot - follow the metal tube from the gas control. The pilot is above the burner tube behind the front log.

5. Turn the knob on the gas control counterclockwise ↶ to "PILOT".

6. Push in the control knob **all the way and hold in**. Immediately light the pilot with a long-neck butane lighter or a long match. Continue to hold the control knob in for approximately one (1) minute after the pilot is lit. Release the knob and it will pop back out. The pilot should remain lit. If it goes out, repeat steps 3 through 6.

- If the knob does not pop up when released, stop and immediately call your service technician or gas supplier.
- If the pilot will not stay lit after several tries, turn the gas control knob to "OFF" and call your service technician or gas supplier.

7. Turn gas control knob counterclockwise ↶ to "ON" to light your set. The main burner will ignite at the maximum BTU's.

8. Periodically check the pilot flame (Figure 24, Page 25) for proper flame pattern.

TO TURN OFF THE GAS LOG SET

1. From the "ON" position, turn the control knob clockwise ↻ to the "PILOT" position. The log set will extinguish and the pilot will remain lit.
2. If complete shutdown is desired, from the "PILOT" position, push in the control knob slightly and turn clockwise ↻ to the "OFF" position. Do not force the knob.

POUR VOTRE SECURITE, LISEZ AVANT D'ALLUMER

* Nous recommandons qu'avant que vous installiez votre grosse bûche mise vous vous familiarisez avec la disposition de la valve du contrôle. Cela vous aidera pour être opérer plus confiant la grosse bûche mise quand a complètement installé (voyez des Illustrations dessous pour contriol typique placez).

PRÉVENIR: Si vous ne suivez pas ces instructions exactement, un feu ou explosion peuvent résulter, en causant dégât de la propriété, blessure personnelle ou perte de vie.

Le Peterson que les Vrais Fyre asphyxient l'ensemble de la grosse bûche a un pilote qui doit être allumé à la main. Quand allumer le pilote, suivez ces directives exactement.

AVANT d'ALLUMER, sentez autour de la grosse bûche du gaz mis la région pour le gaz. Soyez sûr de sentir à côté du sol parce qu'un peu de gaz est plus lourd qu'air et résoudra par terre. SI VOUS SENTEZ DU GAZ, SUIVEZ L'INSTRUCTIONS SUR PAGE 1. Utilisez seulement votre main pousser dans ou tourner

le bouton de réglage du gaz. N'utilisez jamais des outils. Si le bouton ne poussera pas dans ou tourner à la main, n'essayez pas de le réparer. Appelez un technicien du service qualifié, professionnel. Force ou a tenté la réparation peut résulter en feu ou explosion.

ALLUMANT DIRECTIVES POUR MANUEL G45

1. ARRÊTEZ! Lisez l'information de la sécurité au-dessus.
2. Poussez légèrement dans le bouton de réglage du gaz et éteignez à comme les aiguilles d'une montre (Illus. 18F). NOTE: Le bouton ne peut pas être éteint de 'PILOTE' à à moins que le bouton soit poussé dans légèrement. Ne forcez pas.
3. Attendez cinq (5) minutes éclaircir dehors tout gaz. Si vous alors gaz de l'odeur, ARRÊT! Suivez le "nombre 1" dans l'information de la sécurité. Si vous ne sentez pas de gaz, allez au prochain pas.
4. Trouvez le pilote - suivez le tube du métal du contrôle du gaz. Le pilote est précité le tube du brûleur derrière la grosse bûche de devant.

5. Tournez dans le sens inverse des aiguilles d'une montre le bouton sur le contrôle du gaz pour 'PILOTE'.

6. Poussez dans le bouton de réglage tout le chemin et reprenez. Immédiatement allumez le pilote avec un briquet du butane du longneck ou un long égal. Continuez à retenir le bouton de réglage pour approximativement un (1) minute après que le pilote soit allumé. Publiez le bouton et il crèvera dehors en arrière. Le pilote devrait rester allumé. S'il sort, répétition pas 3 à travers 6.

- Si le bouton ne crève pas dehors quand a publié, arrêt et immédiatement appelle votre technicien du service ou fournisseur du gaz.
- Si le pilote ne restera pas allumé après plusieurs essais, éteindre le bouton de réglage du gaz à et appeler votre technicien du service ou fournisseur du gaz.

7. Le bouton de réglage du gaz du tour dans le sens inverse des aiguilles d'une montre à 'SUR' allumer votre ensemble. Le brûleur principal allumera au Btu maximal.

8. Périodiquement vérifiez la flamme pilote (Illus. 24, page 25) pour modèle de la flamme adéquat.

Éteindre l'ensemble de la grosse bûche du gaz

1. Du sur place, tournez comme les aiguilles d'une montre le bouton de réglage à la place pilote. L'ensemble de la grosse bûche éteindra et le pilote restera allumé.

2. Si la fermeture complète est désirée, de la place pilote, poussez légèrement dans le bouton de réglage et tournez comme les aiguilles d'une montre à la position fermée. Ne forcez pas bouton.

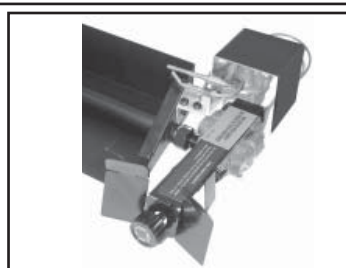

Illustration 18F

1. POUR ALLUMER - Tournez le robinet jusqu'à la 'position d'arrêt' et attendez 5 minutes avant d'allumer.

POSITION D'ARRÊT VEILLEUSE POSITION DE MARCHÉ



1. Utilisez la 'position d'arrêt' seulement lorsqu'il est nécessaire d'éteindre complètement l'appareil.



2. Tourner le cadran à la position 'veilleuse'. Avec une allumette prête, appuyez sur le robinet et tenez-le pendant 60 secondes tout en allumant la veilleuse.



3. Tourner le robinet en 'position de marche' afin d'allumer le brûleur.

FOR YOUR SAFETY, READ BEFORE LIGHTING

* We recommend that before you install your log set you familiarize yourself with the control valve layout. This will help you to be confident operating the log set when fully installed (see Figures below for typical control positions).

WARNING: If you do not follow these instructions exactly, a fire or explosion may result causing property damage, personal injury or loss of life.

The Peterson Real-Fyre gas log set has a pilot which must be lit by hand. When lighting the pilot, follow these instructions exactly.

BEFORE LIGHTING, smell all around the gas log set area for gas. Be sure to smell next to the floor because some gas is heavier than air and will settle on the floor. IF YOU SMELL GAS, FOLLOW THE INSTRUCTIONS ON PAGE 1.

Use only your hand to push in or turn the gas control knob. Never use tools. If the knob will not push in or turn by hand, don't try to repair it. Call a qualified, professional service technician. Force or attempted repair may result in fire or explosion.

LIGHTING INSTRUCTIONS FOR G45 15 REMOTE VALVE

1. **STOP** Read the safety information above.
2. Turn "OFF" any electrical appliance (such as the Peterson warm air circulator or any remote control system) if used with the log set.
3. Remove the radiant heat shield.
4. Push in ignitor control knob, turn clockwise to "OFF" position (Figure 19). Turn variable flame height control clockwise to "OFF" position.

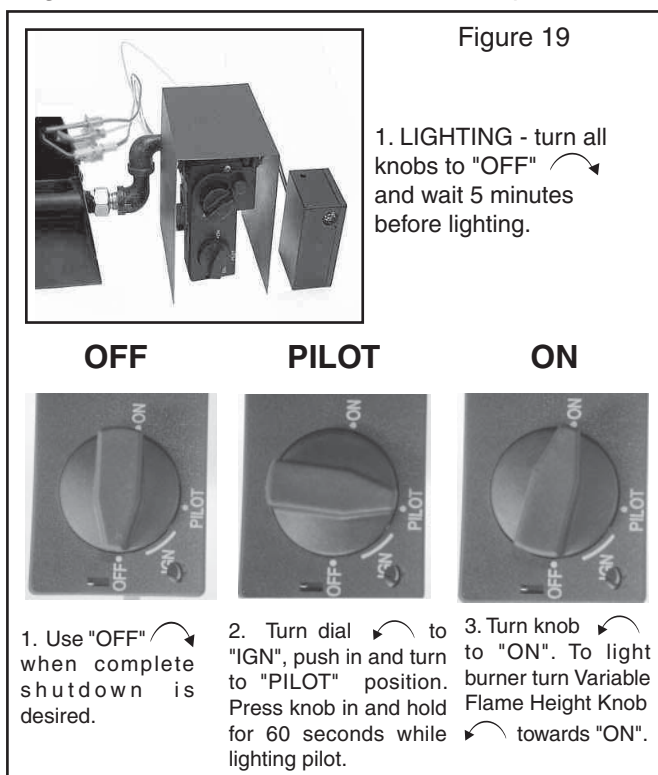

5. Wait five (5) minutes to clear out any gas. If you then smell gas, STOP! Follow the safety information above. If you don't smell gas, go to the next step.
6. Locate the pilot. Follow the metal tube from the gas control. Pilot is located at the right rear of burner pan.
7. To light pilot, turn ignitor knob, from "OFF" position, clockwise towards "IGN" until reaching stop. Press ignitor knob in and hold for 5 seconds (only pilot gas will flow).
8. Continue holding knob in, turn the ignitor control knob to "PILOT" to activate the piezo ignitor (you should hear a click, pilot should light). Continue to hold ignitor knob in for 30 seconds after pilot is lit. Release ignitor knob and it will pop back up. The pilot should remain lit. If it goes out, repeat steps 5 through 8.
 - If the knob does not pop up when released, stop and immediately call your service technician or gas supplier.
 - If the pilot will not stay lit after several tries, turn the gas control knob to "OFF" and call your service technician or gas supplier.
9. Turn ignitor knob counterclockwise to "ON".
10. With the pilot lit, turn the flame height control towards "ON" (counterclockwise) to desired flame height and heat output.

Replace the radiant heat shield.

11. If an electrical appliance is used with the log set, turn on or reconnect that appliance.

Note: If the pilot should extinguish or you would like to manually turn off the valve see step #3 below.

TO TURN OFF THE GAS LOG SET

1. Turn off all electric power to warm air circulator or remote control system if service is to be performed.
2. Place remote or switch in "OFF" position. Turn variable flame control to "OFF". The pilot will remain lit.
3. If complete shutdown is desired, remove the radiant heat shield. Push in the ignitor knob and turn clockwise to the "OFF" position. Replace the radiant heat shield.

POUR VOTRE SECURITE, LISEZ AVANT D'ALLUMER

* Nous recommandons qu'avant que vous installiez votre grosse bûche mise vous vous familiarisez avec la disposition de la valve du contrôle. Cela vous aidera pour être opérer plus confiant la grosse bûche mise quand a complètement installé (voyez des Illustrations dessous pour contriol typique placez).

PRÉVENIR: Si vous ne suivez pas ces instrucions exactement, un feu ou explosion peuvent résulter, en causant dégât de la propriété, blessure personnelle ou perte de vie.

Le Peterson que les Vrais Fyre asphyxient l'ensemble de la grosse bûche a un pilote qui doit être allumé à la main. Quand allumer le pilote, suivez ces directives exactement.

AVANT d'ALLUMER, sentez autour de la grosse bûche du gaz mis la région pour le gaz. Soyez sûr de sentir à côté du sol parce qu'un peu de gaz est plus lourd qu'air et résoudra par terre. SI VOUS SENTEZ DU GAZ, SUIVEZ L'INSTRUCTIONS SUR PAGE 1. Utilisez seulement votre main pousser dans ou tourner

le bouton de réglage du gaz. N'utilisez jamais des outils. Si le bouton ne poussera pas dans ou tourner à la main, n'essayez pas de le réparer. Appelez un technicien du service qualifié, professionnel. Force ou a tenté la réparation peut résulter en feu ou explosion.

DIRECTIVES du ÉCLAIRAGE

1. ARRÊTER Lu l'information de sécurité ci-dessus.
2. Éteignez n'importe quel appareil électrique (comme le Peterson Air Circulator Chaud ou n'importe quel Système de Télécommande) si utilisé avec le jeu de rondin.
3. Enlevez "le BOUCLIER DE CHALEUR RADIANTE".
4. La poussée dans le Bouton de commande Ignitor, tournez-vous dans le sens des aiguilles d'une montre ↻ "Fermé" de la position. Tournez le Contrôle de Hauteur de Flamme Variable dans le sens des aiguilles d'une montre ↻ "Fermé" de la position.

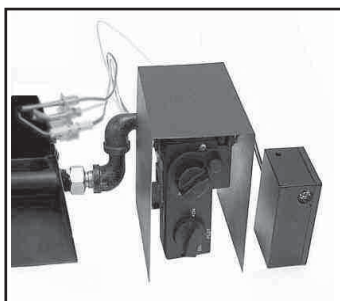

Illustration 19F

1. L'ÉCLAIRAGE - tourne tous les boutons "OFF" ↻ d'et attend 5 minutes avant l'éclairage.

POSITION D'ARRET VEILLEUSE POSITION DE MARCHÉ



1. L'utilisation "DE" ↻ quand on désire l'arrêt complet.



2. La tournure ↻ Compose à "IGN", la poussée dans et la tournure à la position "PILOTE". Appuyez le bouton dans et tenez-vous pendant 60 secondes en vous allumant le pilote.



3. Bouton de tournure "à SUR". ↻ Allumer le brûleur tournent le Bouton de Hauteur de Flamme Variable vers "SUR"

5. Attendre cinq (5) minutes pour nettoyer n'importe quel gaz. Si vous sentez alors le gaz, ARRÊTEZ-VOUS! SUIVEZ l'information de sécurité ci-dessus. Si vous ne sentez pas de gaz, allez au pas suivant.

6. Trouvez le pilote. Suivez le tube de métal du contrôle du gaz. Le pilote est placé à l'arrière juste de casserole de brûleur.

7. Pour allumer le pilote, tournez le bouton de l'ignitor de position fermée, comme les aiguilles d'une montre ↻ vers "Ignition" jusqu'à atteindre l'arrêt. Appuyez le Bouton Ignitor dans et tenez-vous pendant 5 secondes (seulement le gaz pilote coulera).

8. Continuer à tenir le bouton dans, tourner le Bouton de commande Ignitor au "PILOTE" pour activer le piezo ignitor (vous devriez entendre un clic, le pilote devrait allumer). Continuez à tenir le Bouton Ignitor dans pendant 30 secondes après que le pilote est allumé. Libérez le bouton Ignitor et il passera reculent. Le pilote devrait rester allumé. S'il sort, répétez des pas 5 à 8.

- Si le bouton ne surgit pas quand libéré, s'arrête et appelle immédiatement votre technicien de maintenance ou le fournisseur du gaz.

- Si le pilote ne resteront pas allumés après plusieurs essais, tourneront le bouton de commande du gaz "Ferme" d'et appelleront votre technicien de maintenance ou le fournisseur du gaz.

9. Tourner le Bouton Ignitor en sens ↻ inverse des aiguilles d'une montre au "SUR".

10. Avec le pilote a allumé, la tournure le Contrôle de Hauteur de Flamme vers 'SUR' (en sens inverse des aiguilles d'une montre) ↻. Désiré la hauteur de flamme et la production de chaleur. Remplacez "le bouclier de chaleur radiante"

11. Si un appareil électrique est utilisé avec le jeu de rondin, allumez ou reconnectez cet appareil.

Notez: si le pilote doit éteindre ou vous voudriez manuellement vous éteindre la valve voit le pas #3 ci-dessous.

FERMER LE GAZ TRONCONNE L'ENSEMBLE

1. Éteindre toute l'énergie électrique pour Réchauffer Air Circulator ou le Système de Télécommande si le service doit être exécuté.
2. Placez éloigné ou le commutateur dans "Ferme" la position. Tournez le Contrôle de Flamme Variable au "Ferme". Le pilote restera allumé.
3. Si on désire l'arrêt complet, la proximité "le bouclier de chaleur radiante". Poussée dans le bouton Ignitor et la tournure dans le sens des aiguilles d'une montre "Ferme" de position. Remplacez "le bouclier de chaleur radiante".

FOR YOUR SAFETY, READ BEFORE LIGHTING

* We recommend that before you install your log set you familiarize yourself with the control valve layout. This will help you to be confident operating the log set when fully installed (see Figures below for typical control positions).

WARNING: If you do not follow these instructions exactly, a fire or explosion may result causing property damage, personal injury or loss of life.

The Peterson Real-Fyre gas log set has a pilot which must be lit by hand. When lighting the pilot, follow these instructions exactly.

BEFORE LIGHTING, smell all around the gas log set area for gas. Be sure to smell next to the floor because some gas is heavier than air and will settle on the floor. IF YOU SMELL GAS, FOLLOW THE INSTRUCTIONS ON PAGE 1.

Use only your hand to push in or turn the gas control knob. Never use tools. If the knob will not push in or turn by hand, don't try to repair it. Call a qualified, professional service technician. Force or attempted repair may result in fire or explosion.

LIGHTING INSTRUCTIONS FOR G45 16 VALVE

1. **STOP** Read the safety information above.
2. Turn "OFF" any electrical appliance (such as the Peterson warm air circulator or remote control system) if used with the log set.
3. Place the switch or remote in the "OFF" position.

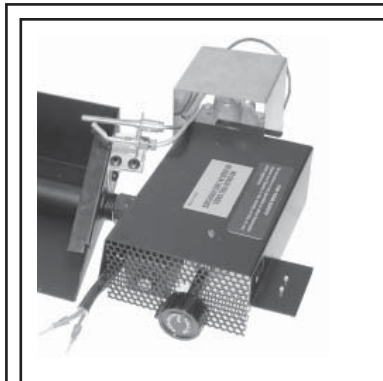

Figure 20

1. LIGHTING - turn knob to 'OFF' and wait 5 minutes before lighting.



1. Use "OFF" when complete shutdown is desired.

2. Turn dial to "PILOT" position. With match ready press knob in and hold for 60 seconds while lighting pilot.

3. Turn knob to "ON" to light burner.

4. Push in the control knob and turn clockwise to the "OFF" position (Figure 20).
5. Wait five (5) minutes to clear out any gas. If you then smell gas, STOP! Follow the safety information above. If you don't smell gas, go to the next step.
6. Locate the pilot. Follow the metal tube from the gas control. The pilot is located at the right rear of the burner pan.
7. Turn the control knob counterclockwise to "Pilot".
8. Push in the control knob all the way and hold in. Immediately light the pilot with a match. Continue to hold the control knob in for approximately one (1) minute after the pilot is lit. Release the knob and it will pop back out. The pilot should remain lit. If it goes out, repeat steps 3 through 6.
 - If the knob does not pop up when released, stop and immediately call your service technician or gas supplier.
 - If the pilot will not stay lit after several tries, turn the gas control knob to "OFF" and call your service technician or gas supplier.
9. Turn the gas control knob counterclockwise to "ON".
10. To operate put the switch or remote in the "ON" position. (NOTE: Both the switch and valve must be in the "ON" position to burn logs).

Note: If the pilot should extinguish or you would like to manually turn off the valve see step #3 below.

TO TURN OFF THE GAS LOG SET

1. Turn off all electric power to warm air circulator or remote control system if service is to be performed.
2. Place the remote or switch in the "OFF" position. The pilot will remain lit.
3. If complete shutdown is desired, push in the control knob and turn clockwise to the "OFF" position.

POUR VOTRE SECURITE, LISEZ AVANT D'ALLUMER

* Nous recommandons qu'avant que vous installiez votre grosse bûche mise vous vous familiarisez avec la disposition de la valve du contrôle. Cela vous aidera pour être opérer plus confiant la grosse bûche mise quand a complètement installé (voyez des Illustrations dessous pour contriol typique placez).

PRÉVENIR: Si vous ne suivez pas ces instructions exactement, un feu ou explosion peut résulter, en causant dégât de la propriété, blessure personnelle ou perte de vie.

Le Peterson que les Vrais Fyre asphyxient l'ensemble de la grosse bûche a un pilote qui doit être allumé à la main. Quand allumer le pilote, suivez ces directives exactement.

AVANT d'ALLUMER, sentez autour de la grosse bûche du gaz mis la région pour le gaz. Soyez sûr de sentir à côté du sol parce qu'un peu de gaz est plus lourd qu'air et résoudra par terre. SI VOUS SENTEZ DU GAZ, SUIVEZ L'INSTRUCTIONS SUR PAGE 1. Utilisez seulement votre main pousser dans ou tourner

le bouton de réglage du gaz. N'utilisez jamais des outils. Si le bouton ne poussera pas dans ou tourner à la main, n'essayez pas de le réparer. Appelez un technicien du service qualifié, professionnel. Force ou a tenté la réparation peut résulter en feu ou explosion.

INSTRUCTIONS POUR LA MISE EN MARCHÉ DU DISPOSITIF D'ALLUMAGE FACULTATIF

1. **ARRETEZ!** Lisez les renseignements de securite audessus
2. Arrêtez "OFF" tout appareil électrique (tel le Circulateur d'Air Chaud de Peterson) sil est utilise en conjonction avec l'ensemble de buches.
3. Endroit l'Interrupteur Change ou "Éloigné" dans le "ÉTEINT" place.

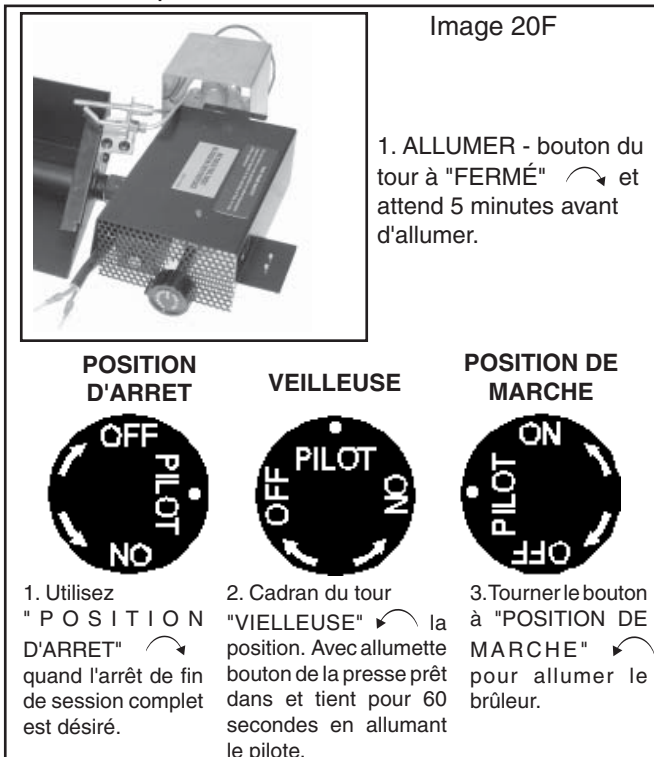

4. Poussée dans le bouton du contrôle et tour comme les aiguilles d'une montre au "ÉTEINT" place.
5. Attend cinq (5) procès-verbaux clarifier dehors tout gaz. Si vous odeur puis asphyxie, ARRET! SUIVEZ" informations de la sécurité au-dessus . Si vous ne faites pas l'odeur asphyxie, va au prochain pas.
6. Trouve le pilote-suit le tube du métal du gaz commande. Le pilote est localisé au d'accord arrière du brûleur lave à la batée.
7. Tour le gaz commande antihoraire du bouton du contrôle piloter.
8. Poussez la manette de commande jusqu'au fond et tenez-la. Allumez immédiatement la veilleuse avec une allumette. Continuez à tenir en bas le bouton du contrôle pour environ un (1) minute. Parution le bouton du contrôle et il crèvera dos en haut. Le pilote doit rester a allumé. S'il sort, pas de la répétition 5 à travers 8.
 - Si le bouton ne crève pas dehors quand a publié, arrêt et immédiatement appelle votre cian du technicien du service ou fournisseur du gaz.
 - Si le pilote ne restera pas allumé après plusieurs essais, éteindre le bouton de contrôle du gaz à et appeler votre technicien du service ou fournisseur du gaz.
9. Tour le gaz commande antihoraire du bouton à "Sur." Mettez le "COMMUTATEUR" ou "ÉLOIGNÉ" dans "OFF" la position. Le jeu de rondin éteindra et le pilote restera allumé.

Note: Si le pilote doit éteindre ou vous aimeriez à ferme manuellement la valve voit le pas #3 en dessous.

FERMER LE GAZ TRONCONNE L'ENSEMBLE

1. Ferme tout pouvoir électrique au circulateur de l'Air Chaud ou Système du Contrôle Éloigné si service est exécuté.
2. Endroit l'éloigné ou changement dans le "OFF" place. Le pilote restera a allumé.
3. Si fermeture complète est désirée, enlève le "bouclier de la chaleur radiant." Poussée dans le bouton du contrôle et tour comme les aiguilles d'une montre au "OFF" place. Remplacez le "bouclier de la chaleur radiant."

FOR YOUR SAFETY, READ BEFORE LIGHTING

* We recommend that before you install your log set you familiarize yourself with the control valve layout. This will help you to be confident operating the log set when fully installed (see Figures below for typical control positions).

WARNING: If you do not follow these instructions exactly, a fire or explosion may result causing property damage, personal injury or loss of life.

The Peterson Real-Fyre gas log set has a pilot which must be lit by hand. When lighting the pilot, follow these instructions exactly.

BEFORE LIGHTING, smell all around the gas log set area for gas. Be sure to smell next to the floor because some gas is heavier than air and will settle on the floor. **IF YOU SMELL GAS, FOLLOW THE INSTRUCTIONS ON PAGE 1.**

Use only your hand to push in or turn the gas control knob. Never use tools. If the knob will not push in or turn by hand, don't try to repair it. Call a qualified, professional service technician. Force or attempted repair may result in fire or explosion.

LIGHTING INSTRUCTIONS FOR G45 01 ELECTRONIC VALVE

1. **STOP!** Read the safety information above.
2. Turn "OFF" any electrical appliance (such as the Peterson warm air circulator) if used with the log set.
3. Check the switch (marked "I" = "IGNITE"; "O" = "OFF") located on top of the decorative pine cone is set to "O". Do not force.

Figure 21

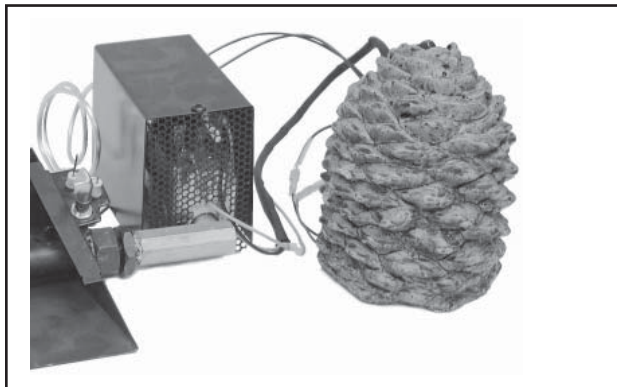

1. **LIGHTING** - Check the switch (marked "I" = "IGNITE"; "O" = "OFF") located on top of the decorative pine cone is set to "O". Wait 5 mins for gas to clear out.



1. Press "O" (= "OFF") when complete shutdown is desired.



2. Press "I" (= "IGNITE") After a series of rapid sparks the pilot will light. When pilot is stable, the main burner will ignite.

4. Wait five (5) minutes to clear out any gas. If you then smell gas, STOP! Follow the safety information above. If you don't smell gas, go to the next step.
5. Press the switch "I" ("IGNITE") on the top of the decorative pine cone. This transmits a rapid series of sparks at the pilot head. These sparks cease when the pilot flame is lit and stable. The pilot is located at the rear right corner of the burner.

After a short time the pilot will light the main burner.

CAUTION: IF THE GAS SET DOES NOT IGNITE WITHIN 20 SECONDS, STOP, TURN THE SWITCH TO "OFF", WAIT 5 MINUTES THEN REPEAT STEPS 3-6

- Normally, the pilot should remain lit. If it goes out, repeat step 3 through 6.
- If the pilot will not stay lit after several tries, turn the pine cone switch to "OFF" (Figure 21) and call your service technician or gas supplier.

6. Periodically check the pilot flame for proper flame pattern (Figure 24, Page 25).

7. To turn the set "OFF", press the "O" ("OFF") switch on top of the pine cone. The gas flow will cease and all flames will go out.

TO TURN OFF THE GAS LOG SET

1. Turn off all electric power to the warm air circulator (where used) if service is to be performed.
2. Put the switch in "OFF" position. Log set will extinguish and pilot will go out.

POUR VOTRE SECURITE, LISEZ AVANT D'ALLUMER

* Nous recommandons qu'avant que vous installiez votre grosse bûche mise vous vous familiarisez avec la disposition de la valve du contrôle. Cela vous aidera pour être opérer plus confiant la grosse bûche mise quand a complètement installé (voyez des Illustrations dessous pour contriol typique placez).

PRÉVENIR: Si vous ne suivez pas ces instrucions exactement, un feu ou explosion peuvent résulter, en causant dégât de la propriété, blessure personnelle ou perte de vie.

Le Peterson que les Vrais Fyre asphyxient l'ensemble de la grosse bûche a un pilote qui doit être allumé à la main. Quand allumer le pilote, suivez ces directives exactement.

AVANT d'ALLUMER, sentez autour de la grosse bûche du gaz mis la région pour le gaz. Soyez sûr de sentir à côté du sol parce qu'un peu de gaz est plus lourd qu'air et résoudra par terre. SI VOUS SENTEZ DU GAZ, SUIVEZ L'INSTRUCTIONS SUR PAGE 1. Utilisez seulement votre main pousser dans ou tourner

le bouton de réglage du gaz. N'utilisez jamais des outils. Si le bouton ne poussera pas dans ou tourner à la main, n'essayez pas de le réparer. Appelez un technicien du service qualifié, professionnel. Force ou a tenté la réparation peut résulter en feu ou explosion.

INSTRUCTIONS POUR LA MISE EN MARCHÉ DU DISPOSITIF D'ALLUMAGE FACULTATIF

1. **ARRETEZ!** Lisez les renseignements de sécurité ci-dessus.
2. Arrêtez 'OFF' tout appareil électrique (tel le Circulateur d'Air Chaud de Peterson) s'il utilisé avec l'ensemble de bûches.
3. Vérifiez le commutateur (a marqué "je" = amorcez; "O" = "Fermé") a localisé sur le Cône du Pin décoratif soyez mis à "O." Ne forcez pas.

Image 21F

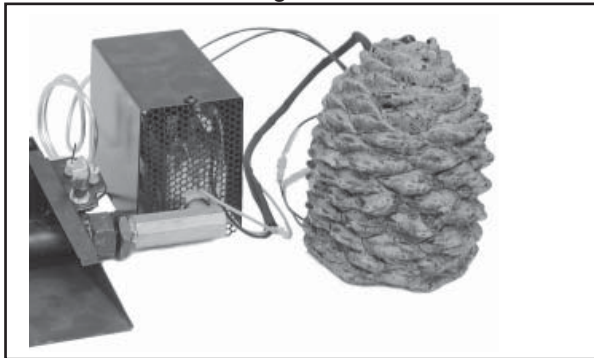

1. ALLUMER - Chèque le commutateur (a marqué "je" = amorcez; "O" = "Fermé") a localisé sur le Cône du Pin décoratif soyez mis à "O." Attendez du gaz 5 min pour éclaircir dehors.



1. Pressez "O" (= FERMÉ) quand l'arrêt de fin de session complet est désiré.



2. Pressez "je" (= Amorcez) Après une série d'étincelles rapides le pilote allumera. Quand le pilote est stable, le programmeur principal amorcera.

4. Attendez cinq (5) minutes afin de laisser se dissiper tout résidu de gaz. Si vous sentez alors du gaz, ARRETEZ! SUIVEZ L'OPERATION " consignes de sécurité ci-dessus. Si vous ne sentez pas de gaz, procédez à l'opération suivante.
5. Pressez le commutateur ("je" = AMORCEZ) sur le sommet du Cône du Pin décoratif. Cela transmet une série rapide d'étincelles à la tête pilote. Ces étincelles cessent quand la flamme pilote est allumée et est logée dans une écurie. Le pilote est localisé au bon coin arrière du programmeur. Après peu de temps le pilote le programmeur principal allumera.

PRUDENCE: SI L'ENSEMBLE du GAZ AMORCE PAS DANS 20 SECONDES, ARRÊTEZ, ÉTEIGNEZ LE COMMUTATEUR À, ATTENDEZ ALORS 5 MINUTES RÉPÉTITION ÉTAPES 3-6

- Normalement, le pilote devrait rester allumé. S'il sort, répétition étape 3 à travers 6.
 - Si le pilote ne restera pas allumé après plusieurs essais, éteignez le commutateur du cône du pin à (Figure 21F) et appelle votre technicien du service ou fournisseur du gaz.
6. Périodiquement vérifiez la flamme pilote pour modèle de la flamme propre (Illus 24, Page 25).
 7. Pour éteindre l'ensemble, pressez le ("O" = FERMÉ) commutateur sur le Cône du Pin. La circulation du gaz cessera et toutes les flammes sortiront.

FERMER LE GAZ TRONCONE L'ENSEMBLE

1. Éteignez le pouvoir tout électrique à l'Air Cha1. Éteignez le pouvoir tout électrique à l'Air Chaud Circulator (où usagé) si le service sera exécuté.
2. Mettez le commutateur dans "DE" position (voyez-en 7 au-dessus). L'ensemble du journal éteindra et piloter sortira.

FOR YOUR SAFETY, READ BEFORE LIGHTING

* We recommend that before you install your log set you familiarize yourself with the control valve layout. This will help you to be confident operating the log set when fully installed (see Figures below for typical control positions).

WARNING: If you do not follow these instructions exactly, a fire or explosion may result causing property damage, personal injury or loss of life.

The Peterson Real-Fyre gas log set has a pilot which must be lit by hand. When lighting the pilot, follow these instructions exactly.

BEFORE LIGHTING, smell all around the gas log set area for gas. Be sure to smell next to the floor because some gas is heavier than air and will settle on the floor. IF YOU SMELL GAS, FOLLOW THE INSTRUCTIONS ON PAGE 1.

Use only your hand to push in or turn the gas control knob. Never use tools. If the knob will not push in or turn by hand, don't try to repair it. Call a qualified, professional service technician. Force or attempted repair may result in fire or explosion.

LIGHTING INSTRUCTIONS FOR APK-10

1. **STOP!** Read the safety information above.
2. Turn "OFF" any electrical appliance (such as the Peterson warm air circulator) if used with the log set.

Figure 22

1. LIGHTING - Check the toggle switch (located near the front of the valve) is set in the "OFF" position. Wait 5 minutes for gas to clear out.

**READ SETTING
HERE**

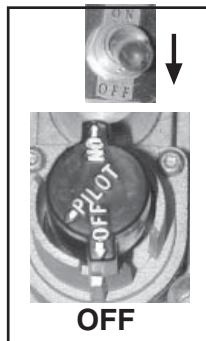
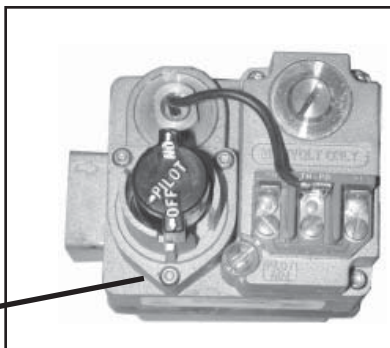

1. When complete shutdown is desired, flip the toggle switch to "OFF", slightly depress and turn the safety valve knob to "OFF" position.

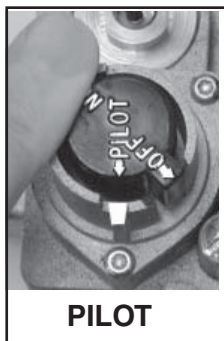

2. Turn the safety valve knob to the "PILOT" position, push knob fully in. Manually light pilot. Hold the safety valve knob in for approximately 60 seconds.

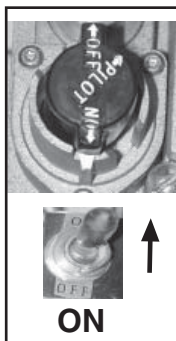

2. With the pilot lit, allow safety valve knob to pop up, then turn it to "ON" position. Flip the toggle switch to the "ON" (UP) position. Gas log set will light.

3. Check toggle switch (located near front of valve) is set in the "OFF" position (down). Check the safety valve knob is in the "OFF" position. Do not force.

4. Wait five (5) minutes to clear out any gas. If you then smell gas, STOP! Follow the safety information above. If you don't smell gas, go to the next step.

5. Turn the safety valve knob to the "PILOT" position. Push the safety valve knob fully in (align with notches in valve) and at the same time place a long match or a butane lighter at the pilot burner. The pilot will light. The pilot is located at the rear right corner of the burner.

Hold the safety valve knob in for approximately 60 seconds.

- Normally, the pilot should remain lit. If it goes out repeat step 3 through 6.

- If the pilot does not stay lit, turn the safety valve knob to the full "OFF" position. Wait five minutes and repeat the lighting instructions.

6. With the pilot lit, allow the safety valve knob to pop up, then turn it to the "ON" position.

Flip the toggle switch up to the "ON" position and the gas log set will light.

7. Periodically check pilot flame for proper flame pattern (Figure 24, Page 25).

8. **To turn off your gas log set**, flip the toggle switch down to "OFF" position. Pilot will remain lit.

9. **To turn off the pilot**, be sure the toggle switch is "OFF", slightly depress and turn the safety valve knob to the "OFF" position.

TO TURN OFF THE GAS LOG SET

1. Turn off all electric power to the warm air circulator (where used) if service is to be performed.
2. Switch the toggle switch to "OFF", slightly depress and turn the safety valve knob to "OFF" position. Log set will extinguish and pilot will go out.

POUR VOTRE SECURITE, LISEZ AVANT D'ALLUMER

* Nous recommandons qu'avant que vous installiez votre grosse bûche mise vous vous familiarisez avec la disposition de la valve du contrôle. Cela vous aidera pour être opérer plus confiant la grosse bûche mise quand a complètement installé (voyez des Illustrations dessous pour contriol typique placez).

PRÉVENIR: Si vous ne suivez pas ces instructions exactement, un feu ou explosion peuvent résulter, en causant dégât de la propriété, blessure personnelle ou perte de vie.

Le Peterson que les Vrais Fyre asphyxient l'ensemble de la grosse bûche a un pilote qui doit être allumé à la main. Quand allumer le pilote, suivez ces directives exactement.

AVANT d'ALLUMER, sentez autour de la grosse bûche du gaz mis la région pour le gaz. Soyez sûr de sentir à côté du sol parce qu'un peu de gaz est plus lourd qu'air et résoudra par terre. SI VOUS SENTEZ DU GAZ, SUIVEZ L'INSTRUCTIONS SUR PAGE 1. Utilisez seulement votre main pousser dans ou tourner

le bouton de réglage du gaz. N'utilisez jamais des outils. Si le bouton ne poussera pas dans ou tourner à la main, n'essayez pas de le réparer. Appelez un technicien du service qualifié, professionnel. Force ou a tenté la réparation peut résulter en feu ou explosion.

INSTRUCTIONS POUR LA MISE EN MARCHÉ DU DISPOSITIF D'ALLUMAGE FACULTATIF

1. ARRÊTEZ! Lisez l'information de la sécurité au-dessus.
2. Éteignez tout appareil électrique (tel que le Peterson Air Chaud Circulator) si usagé avec l'ensemble du journal.
3. Vérifiez le commutateur à bascule (a localisé devant proche de valve) soyez installés-vous le "FERMÉ" placeposition

4. Attendez cinq (5) minutes éclaircir dehors tout gaz. Si vous alors gaz de l'odeur, ARRÊT! SUIVEZ-EN" au-dessus 1" dans l'information de la sécurité. Si vous ne sentez pas de gaz, allez à la prochaine étape.

5. Tournez le Bouton de la Valve de la Sécurité à la position PILOTE. Poussez pleinement le Bouton de la Valve de la Sécurité dans (alignez avec les encoches dans valve) et en même temps place un long égal ou un briquet du butane au programmeur pilote. Le pilote allumera. Il est situé au droit coin arrière du programmeur (image 1) Retenez le Bouton de la Valve de la Sécurité pour approximativement 60 secondes.

PRUDENCE: SI L'ENSEMBLE du GAZ N'ALLUME PAS DANS 20 SECONDES, ARRÊTEZ, ÉTEIGNEZ LE CHANGEMENT À, ATTENDEZ ALORS 5 MINUTES RÉPÉTITION PAS 3-6

- Normalement, le pilote devrait rester allumé. S'il sort, répétition pas 3 à travers 6.
- Si le pilote ne reste pas allumé, tournez le Bouton de la Valve de la Sécurité au plein "FERMÉ" place. Attendez cinq minutes et répétez les directives de l'éclairage.

6. Avec le Pilote allumé, permettez au Bouton de la Valve de la Sécurité de crever au-dessus, alors tournez-le au "SUR" place.

Retournez le Changement de l'Interrupteur au "SUR" (EN HAUT) la place et le gaz tronçonnet l'ensemble allumera.

7. Périodiquement chèque flamme pilote pour modèle de la flamme adéquat (Illus. 24, Page 25).

8. Pour éteindre votre Ensemble de la Grosse bûche du Gaz, retournez le Changement de l'Interrupteur à "FERMÉ" (En bas) place. Le pilote restera allumé.

9. Pour éteindre le Pilote, soyez sûr le Changement de l'Interrupteur est "FERMÉ", légèrement déprime et tourne le Bouton de la Valve de la Sécurité au "FERMÉ" place.

Image 22F

1. ALLUMER - Chèque le changement de l'interrupteur (a localisé près du devant de la valve) soyez installés-vous le "FERMÉ" place. Attendez le gaz 5 min pour éclaircir dehors.

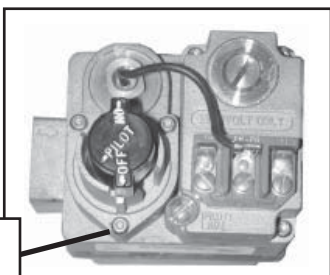

LISEZ LE CADRE ICI

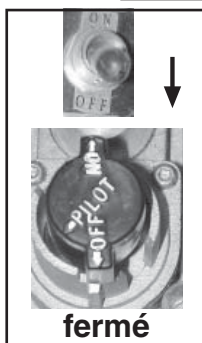

1. Quand la fermeture complète est désirée, retournez le Changement de l'Interrupteur à "FERMÉ", légèrement déprimez et tournez le Bouton de la Valve de la Sécurité à "DE" place

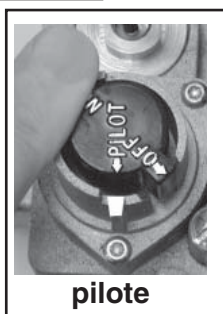

2. Tournez le Bouton de la Valve de la Sécurité à la place PILOTE, Bouton de la poussée complètement dans. Manuellement pilote léger. Retenez le Bouton de la Valve de la Sécurité pour approximativement 60 secondes..

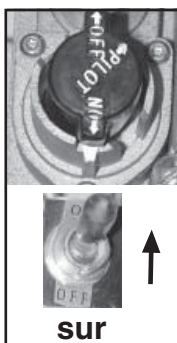

3. Avec le Pilote allumé, permettez à Bouton de la Valve de la Sécurité de crever au-dessus, alors tournez-le à "SUR" place. Retournez le Changement de l'Interrupteur au "SUR" (EN HAUT) place. L'ensemble de la grosse bûche du gaz allumera.

FERMER LE GAZ TRONCONNE L'ENSEMBLE

1. Éteignez le pouvoir tout électrique à l'Air Chaud Circulator (où usagé) si le service sera exécuté.
2. Éteignez le Changement de l'Interrupteur à, légèrement déprimez et tournez le Bouton de la Valve de la Sécurité à "DE" place. L'ensemble de la grosse bûche éteindra et piloter sortira.

FOR YOUR SAFETY, READ BEFORE LIGHTING

* We recommend that before you install your log set you familiarize yourself with the control valve layout. This will help you to be confident operating the log set when fully installed (see Figures below for typical control positions).

WARNING: If you do not follow these instructions exactly, a fire or explosion may result causing property damage, personal injury or loss of life.

The Peterson Real-Fyre gas log set has a pilot which must be lit by hand. When lighting the pilot, follow these instructions exactly.

BEFORE LIGHTING, smell all around the gas log set area for gas. Be sure to smell next to the floor because some gas is heavier than air and will settle on the floor. IF YOU SMELL GAS, FOLLOW THE INSTRUCTIONS ON PAGE 1.

Use only your hand to push in or turn the gas control knob. Never use tools. If the knob will not push in or turn by hand, don't try to repair it. Call a qualified, professional service technician. Force or attempted repair may result in fire or explosion.

LIGHTING INSTRUCTIONS FOR APK-11

1. **STOP!** Read the safety information above.
2. Turn "OFF" any electrical appliance (such as the Peterson warm air circulator) if used with the log set.
3. Check toggle switch (located near front of valve) is set in the "OFF" position (Figure 23). Check the safety valve knob is in the "OFF" position. Do not force.

Figure 23

1. LIGHTING - Check the toggle switch (located near the front of the valve) is set in the "OFF" position. Wait 5 minutes for gas to clear out.

**READ SETTING
HERE**

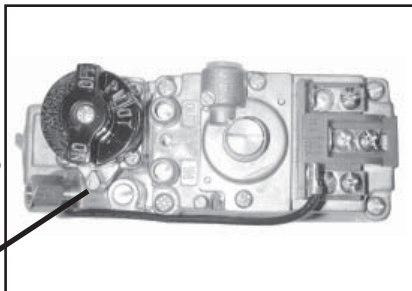

1. When complete shut-down is desired, flip the toggle switch to "OFF", slightly depress and turn the safety valve knob to "OFF"

2. Turn the safety valve knob to the "PILOT" position, push knob fully in. Manually light pilot. **Hold the safety valve knob in** for approximately 60 seconds.

2. With the pilot lit, allow safety valve knob to pop up, then turn it to "ON" position. Flip the toggle switch to the "ON" (UP) position. Gas log set will light.

4. Wait five (5) minutes to clear out any gas. If you then smell gas, STOP! Follow the safety information above. If you don't smell gas, go to the next step.

5. Turn the safety valve knob to the "PILOT" position. Push the safety valve knob fully in (align with the "L" in "PILOT") and at the same time place a long match or a butane lighter at the pilot burner. The pilot will light. The pilot is located at the rear right corner of the burner. **Hold the safety valve knob in** for approximately 60 seconds.

CAUTION: IF THE GAS SET DOES NOT IGNITE WITHIN 20 SECONDS, STOP, TURN THE SWITCH TO "OFF", WAIT 5 MINUTES THEN REPEAT STEPS 3-6

- Normally, the pilot should remain lit. If it goes out, repeat step 3 through 6.
- If the pilot does not stay lit, turn the safety valve knob to the full "OFF" position. Wait five minutes and repeat the lighting instructions.

6. With the pilot lit, allow the safety valve knob to pop up, then turn it to the "ON" position.

Flip the toggle switch up to the "ON" position and the gas log set will light.

7. Periodically check pilot flame for proper flame pattern (Figure 24, Page 25).

8. **To turn off your gas log set**, flip the toggle switch down to "OFF" position. Pilot will remain lit.

9. **To turn off the pilot**, be sure the toggle switch is "OFF", slightly depress and turn the safety valve knob to the "OFF" position.

TO TURN OFF THE GAS LOG SET

1. Turn off all electric power to the warm air circulator (where used) if service is to be performed.
2. Switch the toggle switch to "OFF", slightly depress and turn the safety valve knob to "OFF" position. Log set will extinguish and pilot will go out.

POUR VOTRE SECURITE, LISEZ AVANT D'ALLUMER

* Nous recommandons qu'avant que vous installiez votre grosse bûche mise vous vous familiarisez avec la disposition de la valve du contrôle. Cela vous aidera pour être opérer plus confiant la grosse bûche mise quand a complètement installé (voyez des Illustrations dessous pour contriol typique placez).

PRÉVENIR: Si vous ne suivez pas ces instrucions exactement, un feu ou explosion peuvent résulter, en causant dégât de la propriété, blessure personnelle ou perte de vie.

Le Peterson que les Vrais Fyre asphyxient l'ensemble de la grosse bûche a un pilote qui doit être allumé à la main. Quand allumer le pilote, suivez ces directives exactement.

AVANT d'ALLUMER, sentez autour de la grosse bûche du gaz mis la région pour le gaz. Soyez sûr de sentir à côté du sol parce qu'un peu de gaz est plus lourd qu'air et résoudra par terre. SI VOUS SENTEZ DU GAZ, SUIVEZ L'INSTRUCTIONS SUR PAGE 1. Utilisez seulement votre main pousser dans ou tourner

le bouton de réglage du gaz. N'utilisez jamais des outils. Si le bouton ne poussera pas dans ou tourner à la main, n'essayez pas de le réparer. Appelez un technicien du service qualifié, professionnel. Force ou a tenté la réparation peut résulter en feu ou explosion.

INSTRUCTIONS POUR LA MISE EN MARCHÉ DU DISPOSITIF D'ALLUMAGE FACULTATIF

1. ARRÊTEZ! Lisez l'information de la sécurité au-dessus.
2. Éteignez tout appareil électrique (tel que le Peterson Air Chaud Circulator) si usagé avec l'ensemble du journal.
3. Vérifiez le commutateur à bascule (a localisé devant proche de valve) soyez installés-vous le "FERMÉ" placeposition (Image 23F)

4. Attendez cinq (5) minutes éclaircir dehors tout gaz. Si vous alors gaz de l'odeur, ARRÊT! SUIVEZ-EN" au-dessus 1" dans l'information de la sécurité. Si vous ne sentez pas de gaz, allez à la prochaine étape.

5. Tournez le Bouton de la Valve de la Sécurité à la position PILOTE. Poussez pleinement le Bouton de la Valve de la Sécurité dans (alignez avec le "L" dans "PILOTE") et en même temps place un long égal ou un briquet du butane au programmeur pilote. Le pilote allumera. Le pilote est localisé au bon coin arrière du programmeur. Retenez le Bouton de la Valve de la Sécurité pour approximativement 60 seconde

PRUDENCE: SI L'ENSEMBLE du GAZ AMORCE PAS DANS 20 SECONDES, ARRÊTEZ, ÉTEIGNEZ LE COMMUTATEUR À, ATTENDEZ ALORS 5 MINUTES RÉPÉTITION ÉTAPES 3-6.

- Normalement, le pilote devrait rester allumé. S'il sort, répétition étape 3 à travers 6.
- Si le pilote ne reste pas allumé, tournez le Bouton de la Valve de la Sécurité au plein "FERMÉ" position. Attendez cinq minutes et répétez les directives de l'éclairage.

6. Avec le Pilote allumé, permettez au Bouton de la Valve de la Sécurité de crever au-dessus, alors tournez-le au "SUR" position.

Retournez l'Interrupteur de la Bascule au "SUR" (EN HAUT) la position et le gaz enregistrent l'ensemble allumera.

7. Périodiquement chèque flamme pilote pour modèle de la flamme propre (Image 24, Page 25).

8. Pour éteindre votre Ensemble du Journal du Gaz, retournez l'Interrupteur de la Bascule à "FERMÉ" (En bas) position. Le pilote restera allumé.

9. Pour éteindre le Pilote, soyez sûr l'Interrupteur de la Bascule est "FERMÉ", légèrement diminue et tourne le Bouton de la Valve de la Sécurité au "FERMÉ" position.

Illus. 23F

1. ALLUMER - Chèque le changement de l'interrupteur (a localisé près du devant de la valve) soyez installés-vous le "FERMÉ" place. Attendez du gaz 5 min pour éclaircir dehors.

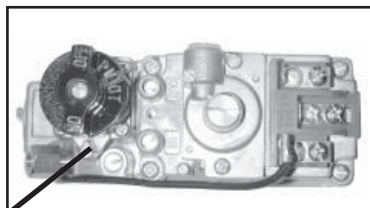

LISEZ LE CADRE ICI



fermé



pilote



sur



1. Quand la fermeture complète est désirée, retournez le Changement de l'Interrupteur à "FERMÉ", légèrement déprimez et tournez le Bouton de la Valve de la Sécurité à "DE" place

2. Tournez le Bouton de la Valve de la Sécurité à la place PILOTE, Bouton de la poussée complètement dans. Manuellement pilote léger. Retenez le Bouton de la Valve de la Sécurité pour approximativement 60 secondes.

3. Avec le Pilote allumé, permettez à Bouton de la Valve de la Sécurité de crever au-dessus, alors tournez-le à "SUR" place. Retournez le Changement de l'Interrupteur au "SUR" (EN HAUT) place. L'ensemble de la grosse bûche du gaz allumera.

FERMER LE GAZ TRONCONNE L'ENSEMBLE

1. Éteignez le pouvoir tout électrique à l'Air Chaud Circulator (où usagé) si le service sera exécuté.
2. Éteignez le Changement de l'Interrupteur à, légèrement déprimez et tournez le Bouton de la Valve de la Sécurité à "DE" place. L'ensemble de la grosse bûche éteindra et piloter sortira.

PILOT BURNER ADJUSTMENT

The pilot burner is preset at the factory and should normally not require any adjustment. However, should adjustment be necessary, the following steps should be taken:

With the pilot burner lit and the control knob in the pilot position, remove heat shield covers. Adjust screw located on the control valve (see Figure 24). Using a screwdriver, turn the pilot adjustment screw slowly clockwise to reduce the flame, or counterclockwise

to increase the flame. The adjustment screw can be turned so that the pilot flame is completely extinguished. The pilot flame should be a quiet soft blue flame with yellow tipping which encircles the thermocouple tip.

Replace heat shield covers. Turn the control knob to the "ON" position to assure proper ignition of log set.

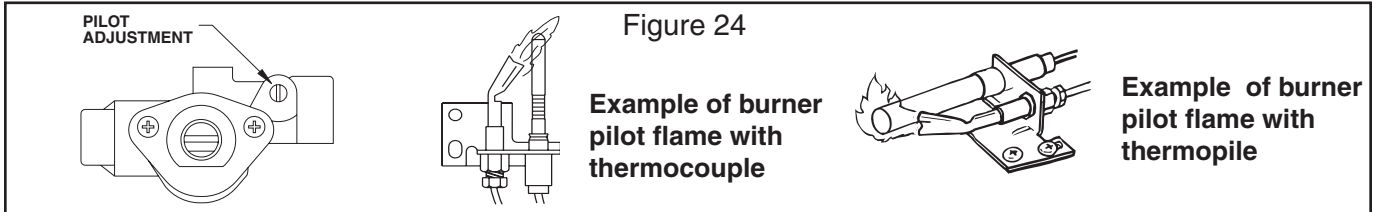

WARRANTY

PETERSON VENTED GAS LOG SETS LIMITED WARRANTY

All Peterson Gas Logs are **WARRANTED** for as long as you own them (Lifetime).

All Peterson Burner Assemblies are **WARRANTED** for **TEN (10) YEARS**.

SPK-26 controls are covered by a **THREE (3) YEAR "All Parts" Warranty**.

All other Peterson Valves, Pilots and Controls are covered by a **ONE (1) YEAR Limited Warranty (excluding batteries)**.

This warranty applies only to the original purchaser, from the date of purchase, and to Peterson products purchased for residential purposes.

This warranty does not cover parts becoming defective by misuse, accidental damage, electrical damage, improper handling and/or installation or service (log sets must be installed as outlined in the enclosed instructions by a qualified, professional installer and with only Peterson parts, control valves, remotes and accessories). It does not cover labor or labor-related charges. It specifically excludes liability for indirect, incidental or consequential damages. Some states do not allow the exclusion or limitation of incidental or consequential damages, so the above exclusion or limitation may not apply to you. This warranty gives you specified legal rights and you may have other rights which may vary from state to state.

For additional information regarding this warranty, or information on how to place a warranty claim, contact your Peterson dealer or the Robert H. Peterson Company.

ROBERT H. PETERSON CO.

Quality Check

Date: _____

Orifice # (Main): _____

Orifice # (Other): _____

Leak Test: _____

Burn Test: _____

Gas Type: NAT. / PROPANE

Model #: _____

Serial #: _____

Air Shutter: _____

Inspector: _____